



Ensemble
nous construisons l'avenir ...



Présentation de l'entreprise :

La Sté PANNEAUX DU MAGHREB, implantée à Sousse Tunisie et qui fait partie du groupe GHEDAMSI.

La Sté PANNEAUX DU MAGHREB est spécialisée dans la production des panneaux sandwich, notamment les panneaux pour la couverture, le bardage et les chambres froides avec tous leurs accessoires.

Dans le cadre d'épanouissement de notre groupe, la Sté PANNEAUX DU MAGHREB dispose de plusieurs atouts : Elle se positionne comme leader à l'échelle local dans la transformation de la tôle et la fabrication de panneaux sandwich à Cinq Nervures composé de deux revêtements en tôle métallique liés entre eux par une couche isolante de mousse polyuréthane sans CFC ce qui va lui donner un grand rendement esthétique et une bonne résistance statique.

Nos prix sont très compétitifs à l'échelle locale et internationale grâce à sa bonne maîtrise des coûts et à la politique adoptée dans la recherche permanente de synergies et comme indispensable La Sté PANNEAUX DU MAGHREB est certifiée ISO 9001.

Et pour cette raison la satisfaction des nos clients est un enjeu majeur pour notre société et un déterminant pour le succès à long terme; En effet, l'écoute du client, l'anticipation de ses demandes, la bonne gestion de ses réclamations sont sources de valeur pour nous.

Relèvent le défi, et déploient aujourd'hui toute une palette de stratégies en matière de services clients, une amélioration continue, perçue par nos clients dont la confiance devient un enjeu de compétitivité. L'optimisation des services clients nécessite des investissements croissants en organisation, en technologie et en formation.

Cher partenaires, les enjeux de l'innovation et l'adoption des nouveaux modes constructifs dans le domaine du Bâtiment deviennent de plus en plus imposants, d'où la nécessité de déployer plus d'efforts pour s'adapter aux nouveaux paramètres économiques, écologiques et mieux satisfaire le marché en quantité et en qualité.

Dans l'attente de vous voir prochainement parmi nos fidèles clients et dans l'attente de votre consultation, nous restons à votre entière disposition pour de plus amples informations.

Panneaux sandwich Isothermes



Exportation :



Certification :

Comportement au feu	Production de fumée	Gouttes enflammées
B	s 2	d 0
Classement de la réaction au feu : B – s2, d0		



CERTIFICATE

CISQ / RINA has issued an IQNet recognized certificate that the organization:

PANNEAUX DU MAGHREB
 ROUTE DE KONDAR, 4060 KALAA KEBIRA, SOUSSE, TUNISIE
in the following operative units:
 ROUTE DE KONDAR, 4060 KALAA KEBIRA, SOUSSE, TUNISIE
has implemented and maintains a
Quality Management System
for the following scope:
 MANUFACTURE, MARKETING OF SANDWICH PANELS AND ACCESSORIES

which fulfills the requirements of the following standard:
ISO 9001:2015
 Issued on: 2020-01-29
 First issued on: 2017-01-31
 Expires on: 2023-01-30
This attestation is directly linked to the IQNet Partner's original certificate and shall not be used as a stand-alone document
 CISQ/RINA original certificate no.: **34738/17/AN**
 Registration Number: **IT-109898**

Alex Stoichitoiu
 President of IQNET

Ing. Claudio Provetti
 President of CISQ

IQNet Partners:
 AENOR, SQAIR AFNOR, Certification France AFNOR, Portugal CCC, Cyprus CISQ, Italy CQC, China CQM, China CQS, Czech Republic Coe Cert, Croatia DQS Holding GmbH, Germany FCAN, Brazil FONDOMORRIA, Honduras INTERTOP, Colombia Inspectorio Serfitecni Cl, Finland INTIFED, Costa Rica IIRAM, Argentina IIR, Japan KQS, Korea METES, Greece MEST, Hungary Nemkay AS, Norway NSAI, Poland NYCE-SCG, Mexico PQC, Poland Quality Ascentia, Austria RIR, Bosnia SII, Israel SISO, Slovenia SIRIM QAS International, Malaysia SQS, Switzerland SRI, Romania TEST, Switzerland TSE, Turkey YUQS, Serbia IQNET is represented in the USA by: AFPMK, Certification, CISQ, USA, DQS Holding GmbH and NSAI Inc.

* The list of IQNet partners is valid at the time of issue of this certificate. Updated information is available under www.iqnet-certification.com

RINA SIMTEX

CERTIFICAT N° 34738/17/AN
CERTIFICATE No.

On certifie que le Système de Gestion de la Qualité de / il is hereby certified that the Quality Management System of

PANNEAUX DU MAGHREB
 ROUTE DE KONDAR, 4060 KALAA KEBIRA, SOUSSE, TUNISIE
 Dans les unités opérationnelles suivantes / In the following operational units
 ROUTE DE KONDAR, 4060 KALAA KEBIRA, SOUSSE, TUNISIE

Est conforme aux exigences de la norme / is in compliance with the standard
ISO 9001:2015 (SR EN ISO 9001:2015)
 Pour le champs des activités suivantes / For the following field(s) of activities

FABRICATION, COMMERCIALISATION DES PANNEAUX SANDWICHS ET ACCESSOIRES
 MANUFACTURE, MARKETING OF SANDWICH PANELS AND ACCESSORIES

Valid until:
 01-2021
 01-2022
 01-2023
 01-2020

Le valideur de ce certificat se base sur un audit renouvellement et sur la réaction complète, tous les trois ans, de système de gestion. The validity of this certificate is dependent on an annual / six months audit and on a complete answer, every three years, of the management system. L'usage et la validité de ce certificat sont soumis à la conformité avec le document RINA. Règlement pour la certification des Systèmes de Gestion de la Qualité. The use and validity of this certificate are subject to compliance with the RINA document. (RINA for the certification of Quality Management System)

Première Edition: 21.01.2017
 Date d'Expiration: 30.01.2023
 Date de révision: 28.01.2020
 Date de décision de renouvellement: 29.01.2020

Alessandro Romai
 Certification Director

For the issuing office:
RINA SIMTEX O.C. S.R.L.
 Str. Di. Lucio Anselmi, nr. 40,
 00144 Roma, Italy

CISQ is a member of:
IQNet
IAF
ANAB ACCREDITED
RINA
CISQ

Tôle Nervurée (TN35)

Le profil 4 nervures est utilisé en couverture sèche et bardage vertical pour les bâtiments industriels les bâtiments tertiaires, les centres commerciaux, les ateliers de production, les entrepôts agricoles, les habitations.

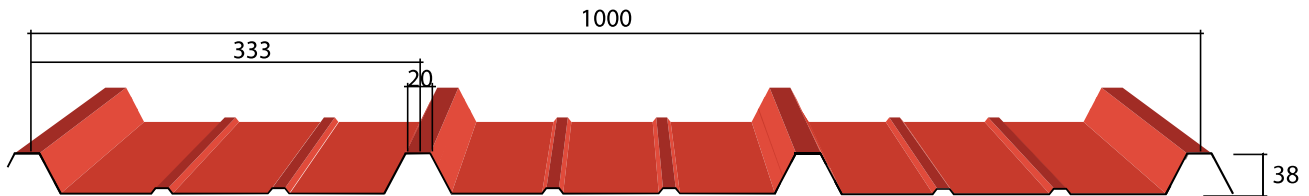

Nombre de nervures	4
Largeur Utile	1 mètre
Longueur minimale	2 mètres
Longueur maximale	12 mètres
Genre de Métal	Tôle Galvanisée prélaquée
Epaisseur Standard du Métal Externe	0.50/0.63/0.75 mm
Norme en vigueur	EN 10169/NT26.161
Identification d'Acier	Nuance S250, S280, S320, DX51D

Propriétés statiques (kg/m²)



Acier galvanisé prélaqué

EPAISSEUR TOLE (mm)	Charges non pondérées daN/m ³									POIDS (Kg/m ²)
	50	75	100	125	150	175	200	225	250	
0,63	2,65	2,65	2,6	2,4	2,25	2,15	2	1,9	1,7	6,03
0,75	3	3	2,75	2,6	2,45	2,3	2,15	2,05	1,9	7,18
0,88	3,6	3,2	2,9	2,7	2,55	2,45	2,35	2,25	2,2	8,64
1	3,7	3,3	3,05	2,85	2,65	2,55	2,45	2,7	2,45	9,81
1,25	3,95	3,55	3,25	3,05	2,85	2,75	2,6	2,5	2,45	12,27

Limite de flèche normale: 1/200

Propriétés statiques (kg/m²)

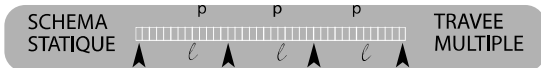

Acier galvanisé prélaqué

EPAISSEUR TOLE (mm)	Charges non pondérées daN/m ³									POIDS (Kg/m ²)
	50	75	100	125	150	175	200	225	250	
0,63	2,85	2,85	2,85	2,65	2,45	2,25	2,1	1,9	1,7	6,03
0,75	3,6	3,5	3,2	2,9	2,65	2,5	2,3	2,2	1,95	7,18
0,88	4,15	3,75	3,45	3,2	3	2,8	2,6	2,5	2,3	8,64
1	4,4	3,95	3,6	3,35	3,2	3,05	2,85	2,5	2,85	9,81
1,25	4,7	4,2	3,85	3,6	3,4	3,25	3,1	3	3,85	12,27

Limite de flèche normale: 1/200



Tôle Nervurée (TN40)

Le profil 5 nervures est utilisé en couverture sèche et bardage vertical pour les bâtiments industriels les bâtiments tertiaires, les centres commerciaux, les ateliers de production, les entrepôts agricoles, les habitations.

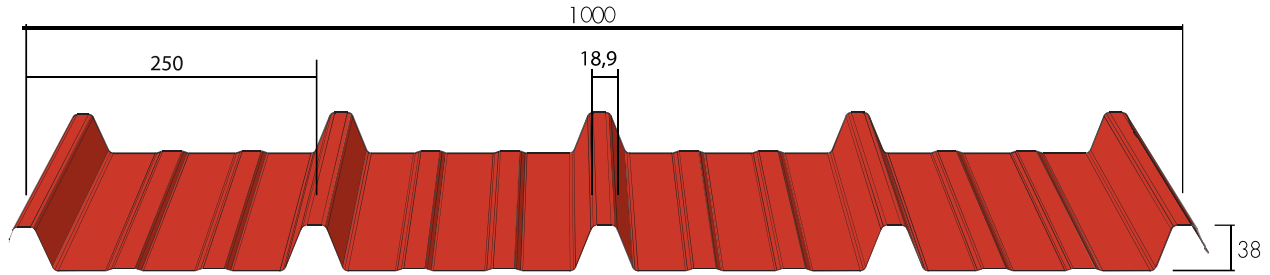

Nombre de nervures	5
Largeur Utile	1 mètre
Longueur minimale	2 mètres
Longueur maximale	12 mètres
Genre de Métal	Tôle Galvanisée prélaquée
Epaisseur Standard du Métal Externe	0.50/0.63/0.75 mm
Norme en vigueur	EN 10169/NT26.161
Identification d'Acier	Nuance S250, S280, S320, DX51D

Propriétés statiques (kg/m²)

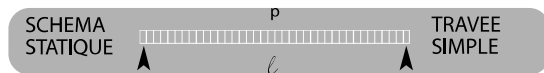

Acier galvanisé prélaqué

ÉPAISSEUR TOLE (mm)	DISTANCE ENTRE LES APPUIS (ml)					POIDS (Kg/m ²)
	1,5	2	2,5	3	3,5	
0,5	125	65				4,90
0,6	175	85				5,95
0,8	280	110	50			7,95
1	345	140	65			10,04

p = Kg/mq uniformément distribué - Largeur utile d'appui: 10 mm
Limite de flèche normale: | 1/200

Propriétés statiques (kg/m²)



Acier galvanisé prélaqué

ÉPAISSEUR TOLE (mm)	DISTANCE ENTRE LES APPUIS (ml)					POIDS (Kg/m ²)
	1,5	2	2,5	3	3,5	
0,5	125	80	55			4,90
0,6	170	105	75	55		5,95
0,8	250	160	110	75		7,95
1	340	215	150	95	55	10,04

p = Kg/mq uniformément distribué - Largeur utile d'appui: 50 mm
Limite de flèche normale: | 1/200

Propriétés statiques (kg/m²)

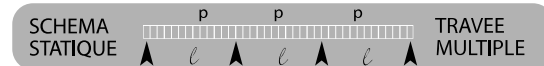

Acier galvanisé prélaqué

ÉPAISSEUR TOLE (mm)	DISTANCE ENTRE LES APPUIS (ml)					POIDS (Kg/m ²)
	1,5	2	2,5	3	3,5	
0,5	155	95	65			4,90
0,6	205	130	85			5,95
0,8	305	195	110	60		7,95
1	415	265	135	70		10,04

p = Kg/mq uniformément distribué - Largeur utile d'appui: 50 mm
Limite de flèche normale: | 1/200



Panneau Couverture (C)

Le panneau sandwich de couverture à 5 nervures est composé de deux revêtements en tôle métallique liés entre eux par une couche d'isolant polyuréthane. Il présente un grand rendement esthétique et une bonne résistance statique, ainsi que des performances de charge importantes. Soulignons que la polyvalence de son utilisation, alliée à son bon rendement visuel, en font le panneau le plus vendu et recherché sur le marché.

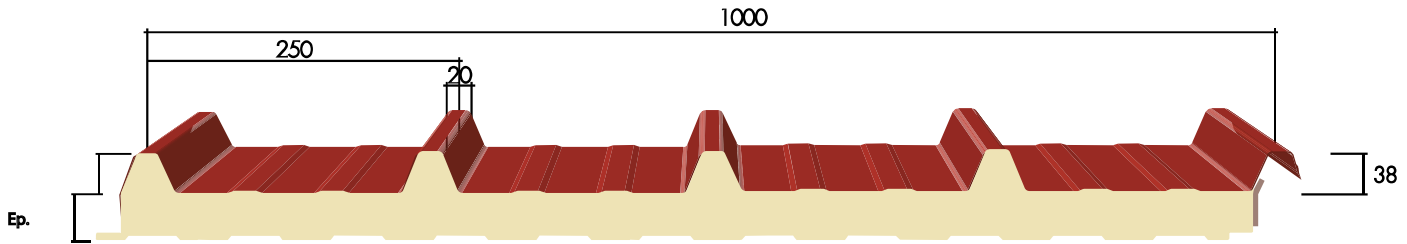

Largeur Utile	1 mètre
Longueur minimale	2 mètres
Longueur maximale	15 mètres.
Ame Isolante	Mousse Polyuréthane PUR rigide sans CFC Mousse en polyisocyanurate /PIR
Masse Volumique	40 (+/- 3) Kg/m³
Epaisseur du Panneau	40/50/60/80 mm
Classement au feu	B.S3.d0 / B S2 d0
Genre de Métal	Tôle Galvanisée prélaquée
Epaisseur Standard du Métal Externe	0.40/ 0.50 mm
Conductivité thermique	0,022W / m. °C
Normes en vigueur	EN 12667/NT 79.68 ; EN 10169/NT26.161 EN 14509 ; EN 13501-1
Identification d'Acier	Nuance S250, S280, S320, DX51D
l'indice de rugosité	0.7-1.2 Micron

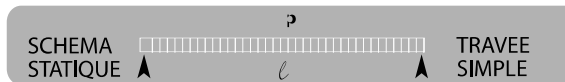

Propriétés statiques (kg/m²)

EPAISSEUR DU PANNEAU (mm)	DISTANCE ENTRE LES APPUIS (ml)										POIDS (Kg/m ²)
	1,5	2	2,5	3	3,5	4	4,5	5	5,5	6	
40	290	200	135	90	65						8,17
50	315	230	160	115	85	65					8,55
60	370	275	195	145	110	85	60				8,93
80	485	360	265	200	155	120	95	70	50		9,69

Calcul pour le dimensionnement statique réalisé selon les exigences de l'annexe E de la norme UNI EN 14509.
Limite de flèche normale: 1/200

Propriétés thermiques

U conductibilité	EPAISSEUR DU PANNEAU (mm)			
	40	50	60	80
W/m ² K	0,551	0,446	0,375	0,285
Kcal/m ² h °C	0,475	0,385	0,324	0,246

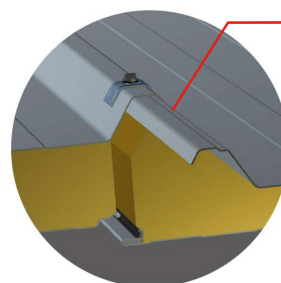

Panneau Bardage (B)

Le panneau sandwich de bardage est le panneau autoporteur spécifique pour réaliser des cloisons mobiles, garages préfabriqués, chambres froides, stands d'exposition, portails coulissants et faux plafonds. C'est un composant idéal pour des projets nécessitant un produit léger, solide et isolant il empêche à la fois le passage de l'air et les ponts thermiques. C'est le produit idéal pour les faux plafonds et le revêtement de parois isolantes. Avec ses versions « lattée », « rainurée », « lisse » et « diamantée », de fait il participe au design d'une nouvelle architecture claire, simple et régulière.

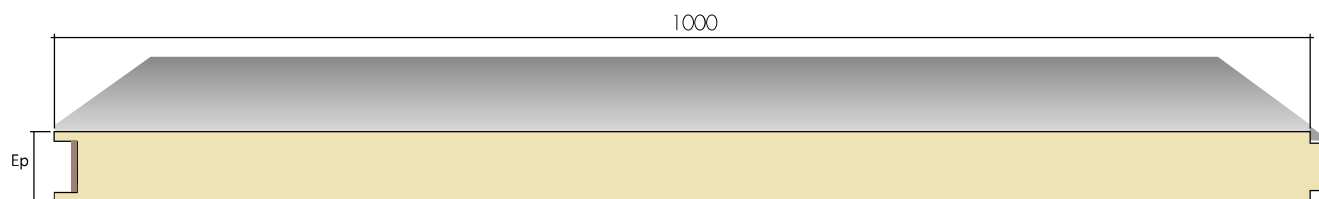

Largeur Utile	1 mètre
Longueur minimale	2 mètres
Longueur maximale	15 mètres.
Ame Isolante	Mousse Polyuréthane PUR rigide sans CFC Mousse en polyisocyanurate /PIR
Masse Volumique	40 (+/- 3) Kg/m³
Epaisseur du Panneau	40/50/60 mm
Classement au feu	B.S3.d0/ B S2 d0
Genre de Métal	Tôle Galvanisée prélaquée
Epaisseur Standard du Métal Externe	0.40/ 0.50 mm
Conductivité thermique	0,022W / m. °C
Normes en vigueur	EN 12667/NT 79.68 ; EN 10169/NT26.161 EN 14509 ; EN 13501-1
Identification d'Acier	Nuance S250, S280, S320, DX51D
l'indice de rugosité	0.7-1.2 Micron

Parements disponibles (à spécifier lors de la commande)

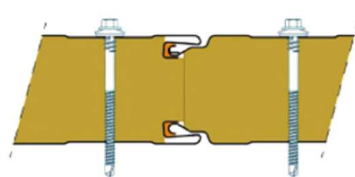
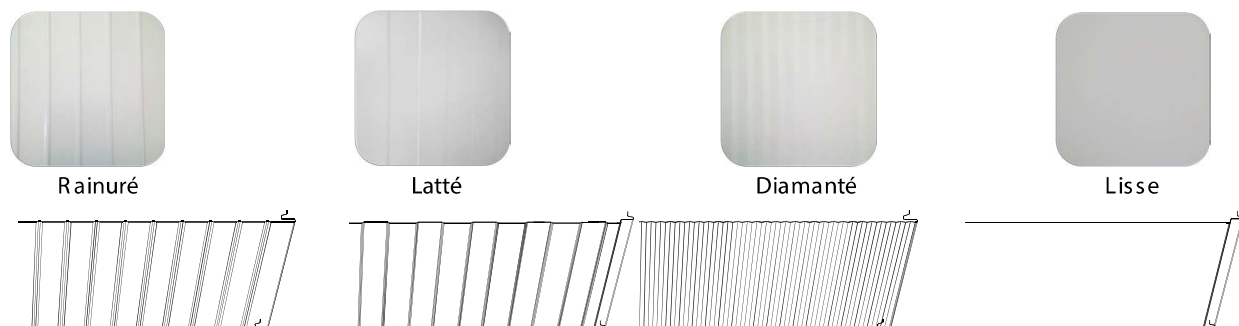

FIXATION

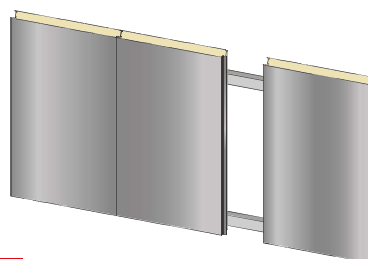

Exemple de montage
VERTICAL

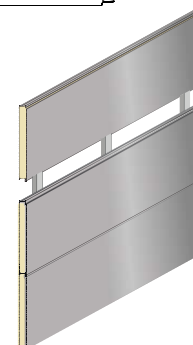

Exemple de montage
HORIZONTAL



Propriétés thermiques

U transmittance	ÉPAISSEUR DU PANNEAU (mm)		
	40	50	60
W/m ² K	0,55	0,44	0,37
Kcal/m ² h °C	0,47	0,38	0,32

Propriétés statiques (kg/m²)



Face EXTERNE :
Acier 0,4 mm
Face INTERNE :
Acier 0,4 mm

ÉPAISSEUR PANNEAU (mm)	DISTANCE ENTRE LES APPUIS (ml)										POIDS (kg/m ²)
	1,5	2	2,5	3	3,5	4	4,5	5	5,5	6	
40	236	145	115	90	65	50					7,42
50	297	185	150	115	85	65	50				7,81
60	357	225	180	140	105	80	60	50			8,20

Largeur efficace
appui : 120 mm

Calcul du dimensionnement statique réalisé selon les exigences de l'Annexe E
de la norme UNI EN 14509. Limite de flèche normale : 1/200 l

Propriétés statiques (kg/m²)



Face EXTERNE :
Acier 0,4 mm
Face INTERNE :
Acier 0,4 mm

ÉPAISSEUR PANNEAU (mm)	DISTANCE ENTRE LES APPUIS (ml)										POIDS (kg/m ²)
	1,5	2	2,5	3	3,5	4	4,5	5	5,5	6	
40	195	125	95	-	65	50					7,42
50	245	160	-	100	80	65	50				7,81
60	295	195	155	125	95	75	-	50			8,20

Largeur efficace
appui : 120 mm

Calcul du dimensionnement statique réalisé selon les exigences de l'Annexe E
de la norme UNI EN 14509. Limite de flèche normale : 1/200 l

Propriétés statiques (kg/m²)



Face EXTERNE :
Acier 0,4 mm
Face INTERNE :
Acier 0,4 mm

ÉPAISSEUR PANNEAU (mm)	DISTANCE ENTRE LES APPUIS (ml)										POIDS (kg/m ²)
	1,5	2	2,5	3	3,5	4	4,5	5	5,5	6	
40	195	125	100	80	70	60	50				7,42
50	245	160	125	105	90	75	60	50			7,81
60	295	195	155	125	110	85	70	55	50		8,20

Largeur efficace
appui : 120 mm

Calcul du dimensionnement statique réalisé selon les exigences de l'Annexe E
de la norme UNI EN 14509. Limite de flèche normale : 1/200 l

Panneau Bardage Vis Caché (BVC)

Le panneau sandwich de bardage à vis caché est le panneau autoporteur spécifique pour réaliser des cloisons mobiles garages préfabriqués, chambres froides, stands d'exposition, portails coulissants et faux plafonds. C'est un composant idéal pour des projets nécessitant un produit léger, solide et isolant il empêche à la fois le passage de l'air et les ponts thermiques. C'est le produit idéal pour les faux plafonds et le revêtement de parois isolantes. Avec ses versions « lattée », « rainurée » « lisse » et « diamantée », de fait il participe au design d'une nouvelle architecture claire, simple et régulière. C'est un panneau de valeur esthétique innovante avec fixation cachée.

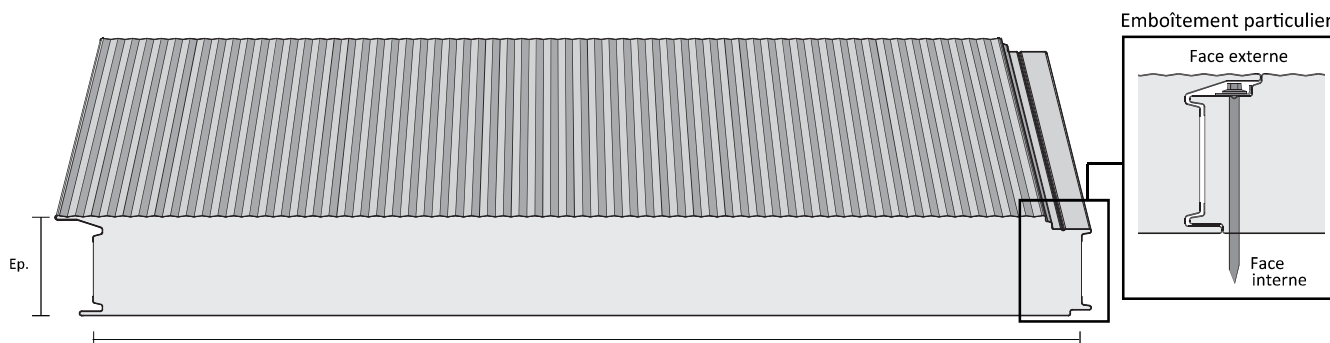

Largeur Utile	1000 mm	1 mètre
Longueur minimale		2 mètres
Longueur maximale		15 mètres.
Ame Isolante		Mousse Polyuréthane PUR rigide sans CFC Mousse en polyisocyanurate /PIR
Masse Volumique		40 (+/- 3) Kg/m³
Epaisseur du Panneau		40/50/60 mm
Classement au feu		B.S3.d0 B S2 d0
Genre de Métal		Tôle Galvanisée prélaquée
Epaisseur Standard du Métal Externe		0.40/ 0.50 mm
Conductivité thermique		0,022W / m. °C
Normes en vigueur		EN 12667/NT 79.68 ; EN 10169/NT26.161 EN 14509 ; EN 13501-1
Identification d'Acier		Nuance S250, S280, S320, DX51D
l'indice de rugosité		0.7-1.2 Micron

Parements disponibles (à spécifier lors de la commande)



Rainurée



Lattée



Diamanté



Lisse

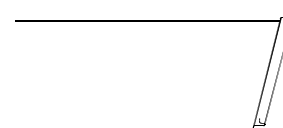
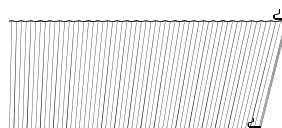
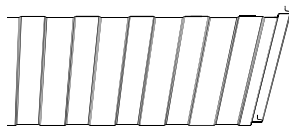
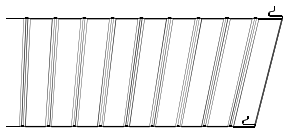

RAL 9010



RAL 9002



RAL 9007



RAL 6017



RAL 5015



RAL 1016



RAL 3020

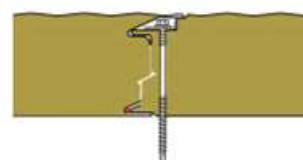

Fixation

Propriétés thermiques

U conductivité W/m ² K Kcal/m ² h °C	EPAISSEUR DU PANNEAU (mm)		
	40	50	60
	0,551	0,447	0,375
	0,475	0,385	0,324

Propriétés statiques (kg/m²)

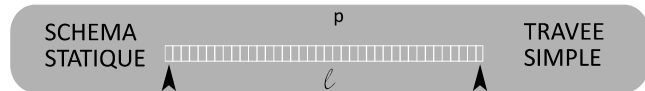

Face externe: acier 0,4 mm. - Face interne: acier 0,4 mm.

EPAISSEUR DU PANNEAU (mm)	DISTANCE ENTRE LES APPUIS (ml)										POIDS (Kg/m ²)
	1,5	2	2,5	3	3,5	4	4,5	5	5,5	6	
40	236	145	115	90	65	50					7,56
50	297	185	150	115	85	65	50				7,95
60	357	225	180	140	105	80	60	50			8,34

Calcul pour le dimensionnement statique réalisé selon les exigences de l'annexe E de la norme UNI EN 14509.
Limite de flèche normale: 1/200

Propriétés statiques (kg/m²)

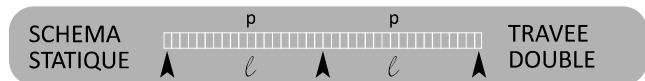

Face externe: acier 0,4 mm. - Face interne: acier 0,4 mm.

EPAISSEUR DU PANNEAU (mm)	DISTANCE ENTRE LES APPUIS (ml)										POIDS (Kg/m ²)
	1,5	2	2,5	3	3,5	4	4,5	5	5,5	6	
40	195	125	95	-	65	50					7,56
50	245	160	-	100	80	65	50				7,95
60	295	195	155	125	95	75	-	50			8,34

Calcul pour le dimensionnement statique réalisé selon les exigences de l'annexe E de la norme UNI EN 14509.
Limite de flèche normale: 1/200

Propriétés statiques (kg/m²)

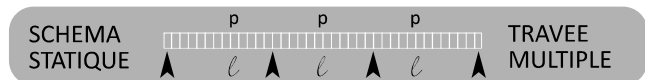

Face externe: acier 0,4 mm. - Face interne: acier 0,4 mm.

EPAISSEUR DU PANNEAU (mm)	DISTANCE ENTRE LES APPUIS (ml)										POIDS (Kg/m ²)
	1,5	2	2,5	3	3,5	4	4,5	5	5,5	6	
40	195	125	100	80	70	60	50				7,56
50	245	160	125	105	90	75	60	50			7,95
60	295	195	155	125	110	85	70	55	50		8,34

Calcul pour le dimensionnement statique réalisé selon les exigences de l'annexe E de la norme UNI EN 14509.
Limite de flèche normale: 1/200

Panneau Froid (F)

Le panneau sandwich froid est le panneau autoporteur spécifique pour réaliser des cloisons mobiles, garages préfabriqués, chambres froides, stands d'exposition, portails coulissants et faux plafonds. C'est un composant idéal pour des projets nécessitant un produit léger, solide et isolant il empêche à la fois le passage de l'air et les ponts thermiques. C'est le produit idéal pour les faux plafonds et le revêtement de parois isolantes. Avec ses versions « lattée », « rainurée », « lisse » et « diamantée », de fait il participe au design d'une nouvelle architecture claire, simple et régulière.

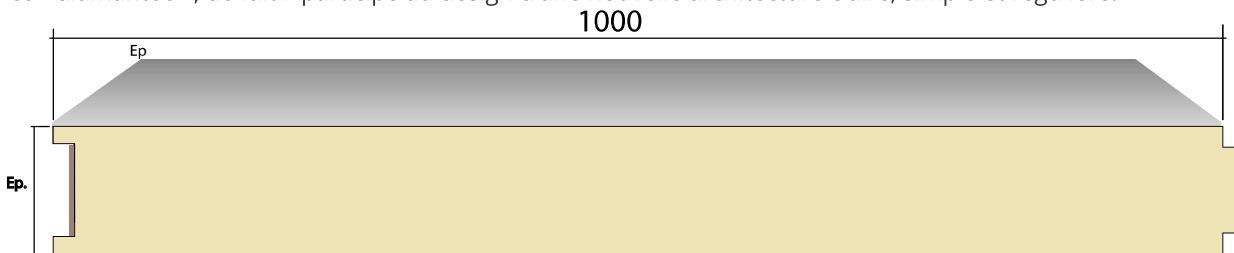

Largeur Utile	1 mètre
Longueur minimale	2 mètres
Longueur maximale	15 mètres.
Ame Isolante	Mousse Polyuréthane PUR rigide sans CFC Mousse en polyisocyanurate /PIR
Masse Volumique	40 (+/- 3) Kg/m³
Epaisseur du Panneau	80/100/120/150/180 mm
Classement au feu	B.S3.d0 B S2 d0
Genre de Métal	Tôle Galvanisée prélaquée
Epaisseur Standard du Métal Externe	0.40/ 0.50 mm
Conductivité thermique	0,022W / m. °C
Normes en vigueur	EN 12667/NT 79.68 ; EN 10169/NT26.161 EN 14509 ; EN 13501-1
Identification d'Acier	Nuance S250, S280, S320, DX51D
l'indice de rugosité	0.7-1.2 Micron

Parements disponibles (à spécifier lors de la commande)

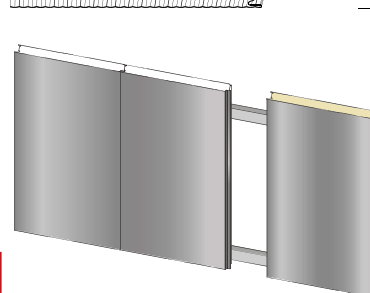
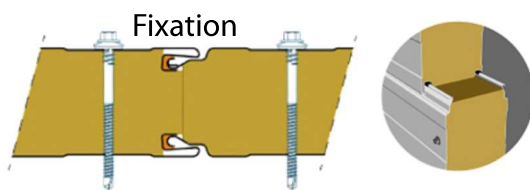
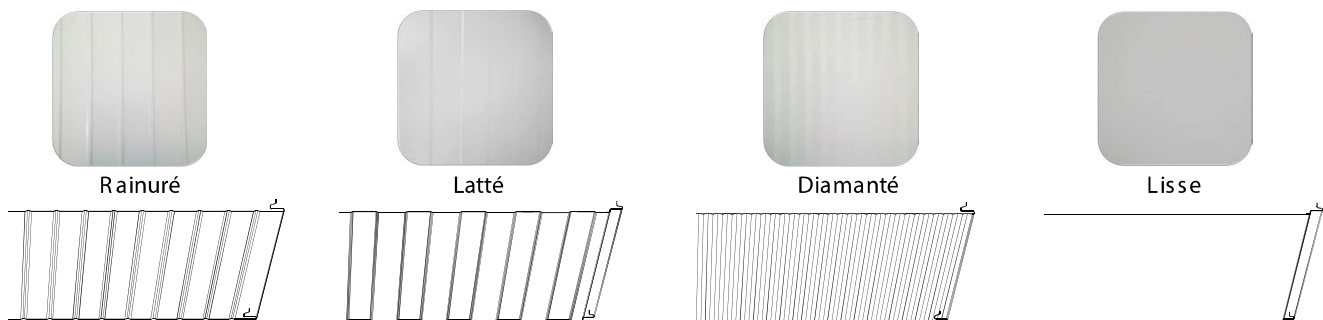

Exemple de montage
VERTICAL

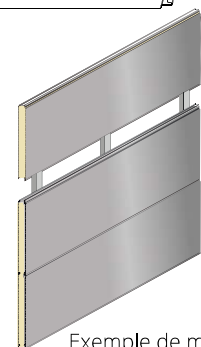

Exemple de montage
HORIZONTAL

Propriétés thermiques

U transmittance	80	100	120	150	180
W/m ² · K	0,28	0,22	0,19	0,15	0,12
Kcal/m ² h °C	0,24	0,19	0,16	0,13	0,11

Propriétés statiques (kg/m²)

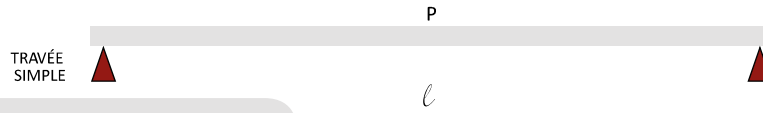

Face EXTERNE :
Acier 0,4 mm
Face INTERNE :
Acier 0,4 mm

ÉPAISSEUR PANNEAU (mm)	DISTANCE ENTRE LES APPUIS (ml)										POIDS (kg/m ²)
	1,5	2	2,5	3	3,5	4	4,5	5	5,5	6	
80	460	305	245	190	140	105	85	65			8,98
100	515	385	305	240	175	135	105	85			9,76
120	620	465	370	290	215	165	130	105			10,54
150	775	580	465	365	270	205	160	130			11,71
180	935	700	560	440	325	245	195	155			12,88

Calcul du dimensionnement statique réalisé selon les exigences de l'Annexe E de la norme UNI EN 14509. Limite de flèche normale : 1/200 l

Largeur efficace appui : 120 mm

Propriétés statiques (kg/m²)



Face EXTERNE :
Acier 0,4 mm
Face INTERNE :
Acier 0,4 mm

ÉPAISSEUR PANNEAU (mm)	DISTANCE ENTRE LES APPUIS (ml)										POIDS (kg/m ²)
	1,5	2	2,5	3	3,5	4	4,5	5	5,5	6	
80	395	270	210	165	120	95	75	65	50		8,98
100	495	340	265	195	145	115	95	75	65	55	9,76
120	600	415	310	225	170	135	110	90	75	65	10,54
150	735	515	365	270	205	160	130	110	90	80	11,71
180	770	560	415	310	240	190	155	125	105	90	12,88

Calcul du dimensionnement statique réalisé selon les exigences de l'Annexe E de la norme UNI EN 14509. Limite de flèche normale : 1/200 l

Largeur efficace appui : 120 mm

Propriétés statiques (kg/m²)



Face EXTERNE :
Acier 0,4 mm
Face INTERNE :
Acier 0,4 mm

ÉPAISSEUR PANNEAU (mm)	DISTANCE ENTRE LES APPUIS (ml)										POIDS (kg/m ²)
	1,5	2	2,5	3	3,5	4	4,5	5	5,5	6	
80	395	265	210	170	135	105	85	70	60	50	8,98
100	495	335	265	205	160	125	105	85	75	65	9,76
120	600	410	310	235	180	145	120	100	85	75	10,54
150	735	505	360	275	215	170	140	120	100	90	11,71
180	770	570	410	310	245	200	165	140	120	100	12,88

Calcul du dimensionnement statique réalisé selon les exigences de l'Annexe E de la norme UNI EN 14509. Limite de flèche normale : 1/200

Largeur efficace appui : 120 mm

Panneau Froid Vis Caché (FVC)

Le panneau sandwich froid à vis caché est le panneau autoporteur spécifique pour réaliser des cloisons mobiles, garages préfabriqués, chambres froides, stands d'exposition, portails coulissants et faux plafonds. C'est un composant idéal pour des projets nécessitant un produit léger, solide et isolant il empêche à la fois le passage de l'air et les ponts thermiques. C'est le produit idéal pour les faux plafonds et le revêtement de parois isolantes. Avec ses versions « lattée », « rainurée » « lisse » et « diamantée », de fait il participe au design d'une nouvelle architecture claire, simple et régulière. C'est un panneau de valeur esthétique innovante avec fixation cachée.

Largeur Utile	1 mètre
Longueur minimale	2 mètres
Longueur maximale	15 mètres.
Ame Isolante	Mousse Polyuréthane PUR rigide sans CFC Mousse en polyisocyanurate /PIR
Masse Volumique	40 (+/- 3) Kg/m³
Epaisseur du Panneau	80/100/120/150/180 mm
Classement au feu	B.S3.d0 B S2 d0
Genre de Métal	Tôle Galvanisée prélaquée
Epaisseur Standard du Métal Externe	0.40/ 0.50 mm
Conductivité thermique	0,022W / m. °C
Normes en vigueur	EN 12667/NT 79.68 ; EN 10169/NT26.161 EN 14509 ; EN 13501-1
Identification d'Acier l'indice de rugosité	Nuance S250, S280, S320, DX51D 0.7-1.2 Micron

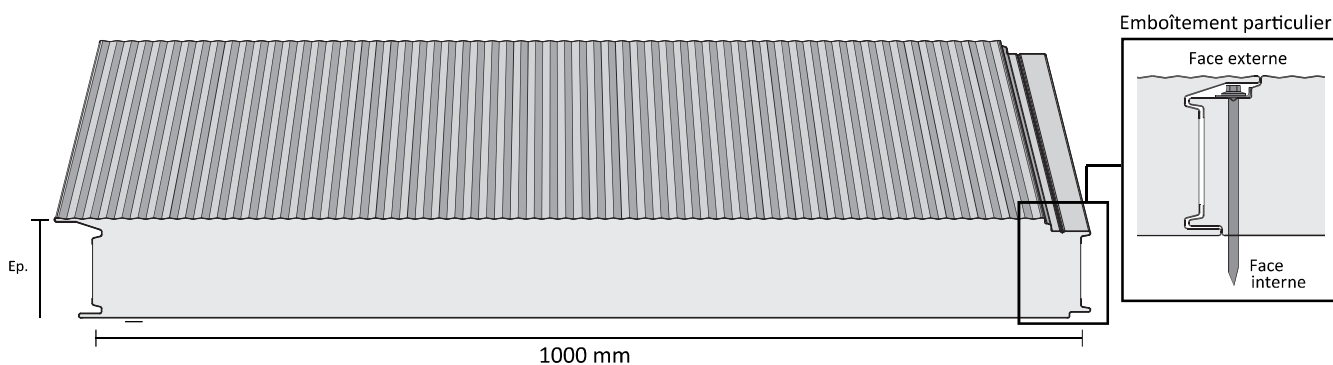

Parements disponibles (à spécifier lors de la commande)

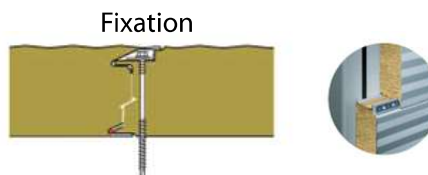
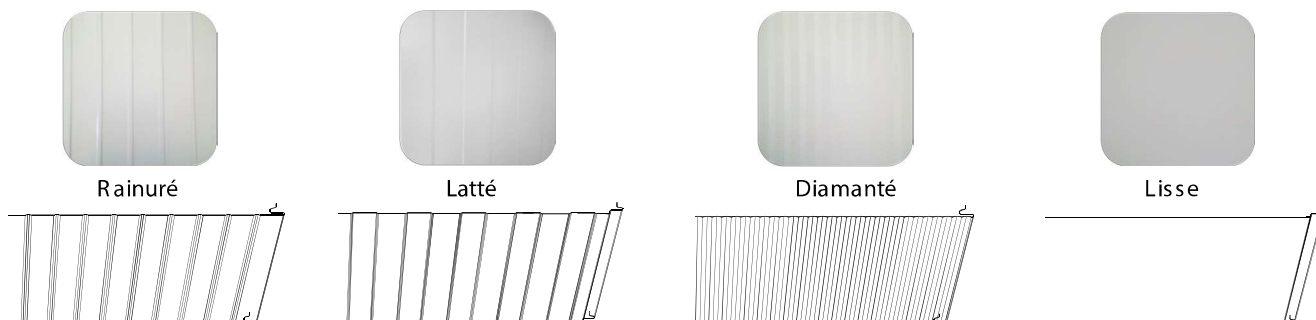

Propriétés thermiques

	EPAISSEUR DU PANNEAU (mm)				
U	80	100	120	150	180
conductibilité					
W/m ² K	0,285	0,229	0,191	0,153	0,128
Kcal/m ² h °C	0,246	0,197	0,164	0,132	0,111

Propriétés statiques (kg/m²)

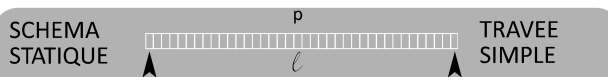

Face externe: acier 0,4 mm. - Face interne: acier 0,4 mm.

EPAISSEUR DU PANNEAU (mm)	DISTANCE ENTRE LES APPUIS (ml)										POIDS (kg/m ²)
	1,5	2	2,5	3	3,5	4	4,5	5	5,5	6	
80	460	305	245	190	140	105	85	65			9,12
100	515	385	305	240	175	135	105	85			9,90
120	620	465	370	290	215	165	130	105			10,68
150	775	580	465	365	270	205	160	130			11,85
180	935	700	560	440	325	245	195	155			13,02

Calcul pour le dimensionnement statique réalisé selon les exigences de l'annexe E de la norme UNI EN 14509.
Limite de flèche normale: 1/200

Propriétés statiques (kg/m²)

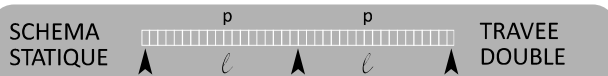

Face externe: acier 0,4 mm. - Face interne: acier 0,4 mm.

EPAISSEUR DU PANNEAU (mm)	DISTANCE ENTRE LES APPUIS (ml)										POIDS (kg/m ²)
	1,5	2	2,5	3	3,5	4	4,5	5	5,5	6	
80	395	270	210	165	120	95	75	65	50		9,12
100	495	340	265	195	145	115	95	75	65	55	9,90
120	600	415	310	225	170	135	110	90	75	65	10,68
150	735	515	365	270	205	160	130	110	90	80	11,85
180	770	560	415	310	240	190	155	125	105	90	13,02

Calcul pour le dimensionnement statique réalisé selon les exigences de l'annexe E de la norme UNI EN 14509.
Limite de flèche normale: 1/200

Propriétés statiques (kg/m²)

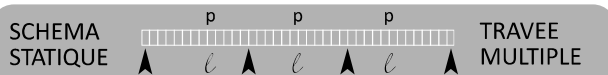

Face externe: acier 0,4 mm. - Face interne: acier 0,4 mm.

EPAISSEUR DU PANNEAU (mm)	DISTANCE ENTRE LES APPUIS (ml)										POIDS (kg/m ²)
	1,5	2	2,5	3	3,5	4	4,5	5	5,5	6	
80	395	265	210	170	135	105	85	70	60	50	9,12
100	495	335	265	205	160	125	105	85	75	65	9,90
120	600	410	310	235	180	145	120	100	85	75	10,68
150	735	505	360	275	215	170	140	120	100	90	11,85
180	770	570	410	310	245	200	165	140	120	100	13,02

Calcul pour le dimensionnement statique réalisé selon les exigences de l'annexe E de la norme UNI EN 14509.
Limite de flèche normale: 1/200

Faîtage



Faîtère double crantée

Sous faîtère double

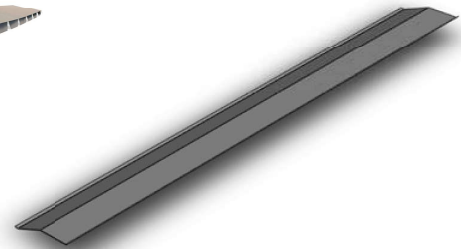
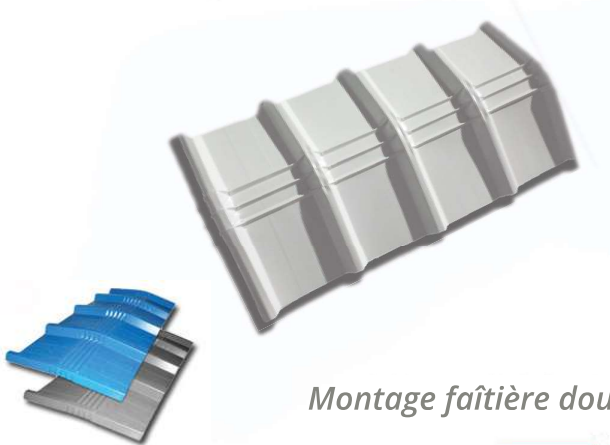

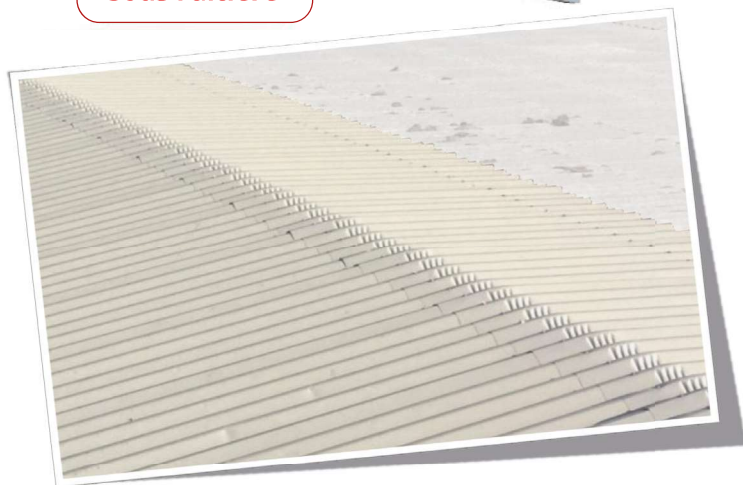
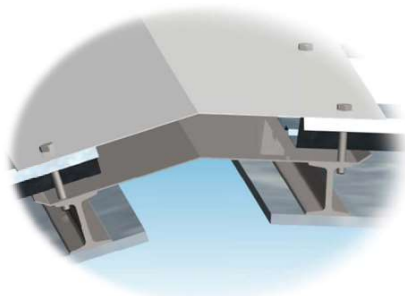
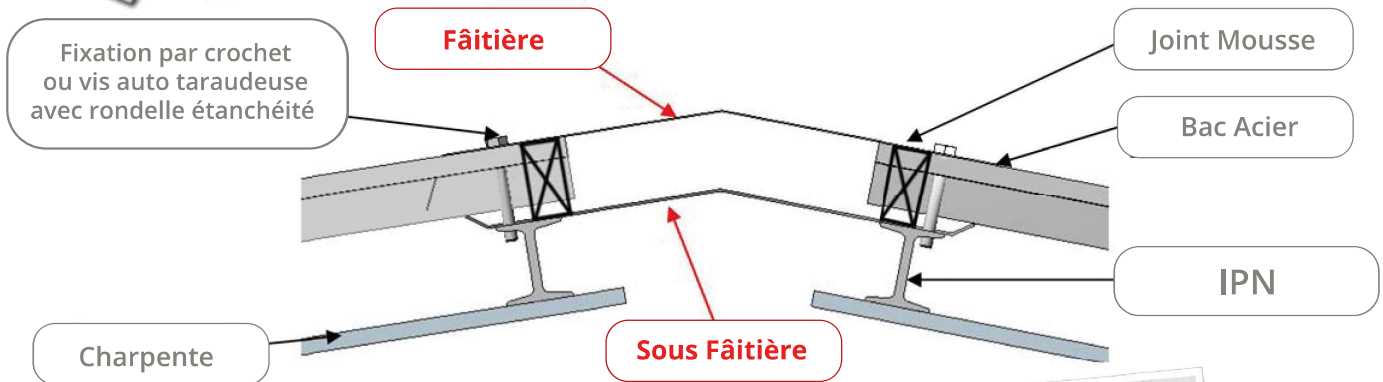

Montage faîtère double crantée avec sous faîtère double

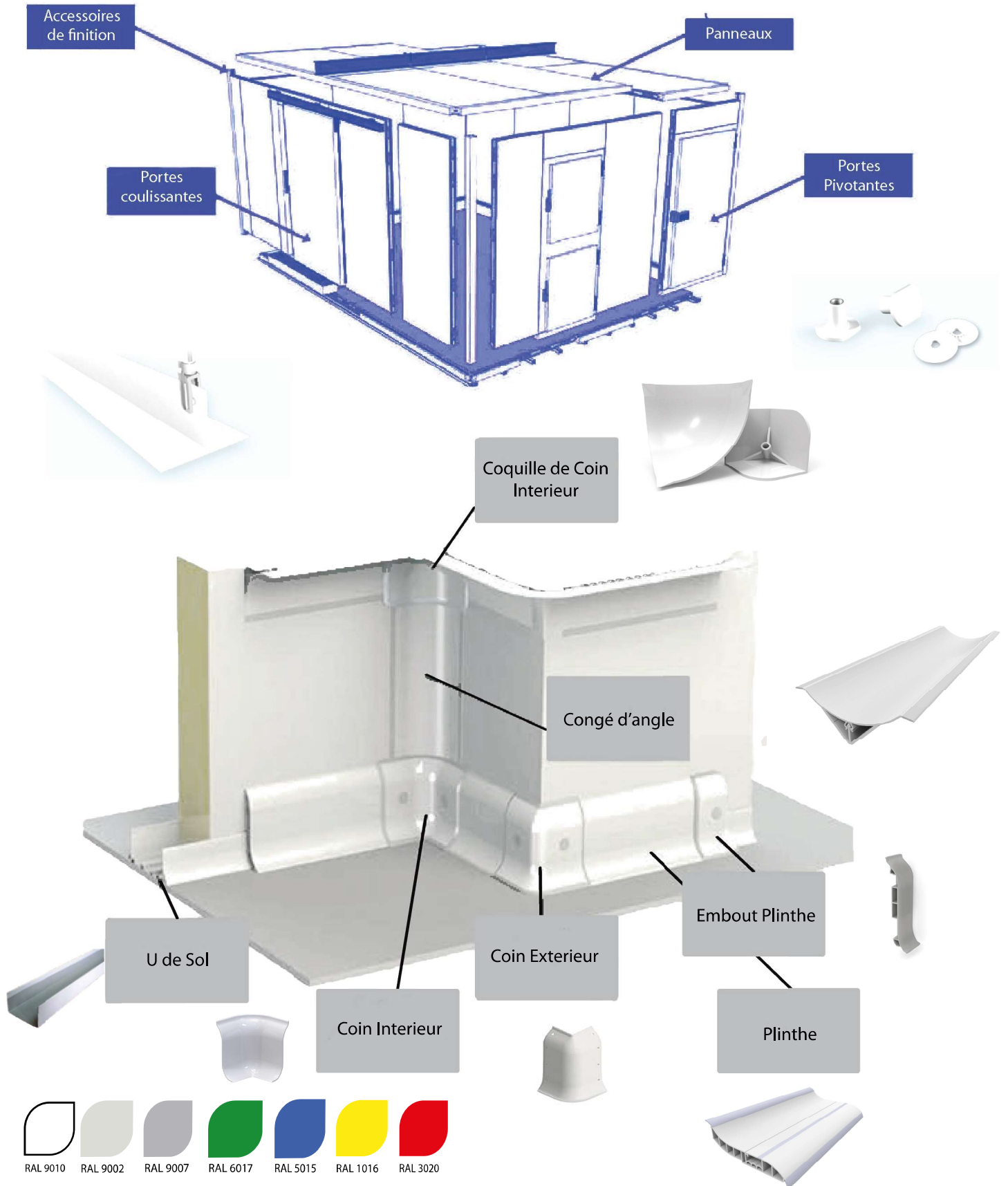

Accessoires chambre froide

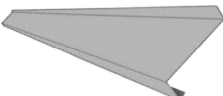

NOS ACCESSOIRES DE FIXATION DES PANNEAUX POUR TOITURE ET BARDAGE

Articles	Désignation	Acier	Epaisseur
	Bavette	Acier Prélaqué	0,5/0,6/0,7 MM
	Sous Faîtière	Acier Prélaqué	0,5/0,6/0,7 MM
	Couvertine	Acier Prélaqué	0,5/0,6/0,7 MM
	Faîtière Double Crantée	Acier Prélaqué	0,5/0,6/0,7 MM
	Cheneau	Acier Gualvanisé	1,5/2/2,5 MM
	Profil U	Acier Prélaqué	0,5/0,6/0,7 MM
	Bande de Rive	Acier Prélaqué	0,5/0,6/0,7 MM
	Faîtière PM	Acier Prélaqué	0,5/0,6/0,7 MM
	Profil Maintien de Bardage	Acier Prélaqué	0,5/0,6/0,7 MM
	Finition Appui Fenetre	Acier Prélaqué	0,5/0,6/0,7 MM

Articles	Désignation	Acier	Epaisseur
	Rive sur Mur	Acier Prélaqué	0,5/0,6/0,7 MM
	Closoir Bac Acier	Acier Prélaqué	0,5/0,6/0,7 MM
	Couronnement à Acrotere	Acier Prélaqué	0,5/0,6/0,7 MM
	Pliage	Acier Prélaqué	0,5/0,6/0,7 MM
	Demi Faîtière à Boudin	Acier Gualvanisé	0,5/0,6/0,7 MM
	Angle Rentrant	Acier Prélaqué	0,5/0,6/0,7 MM



**RONDELLE EN INOX
 AVEC JOINT**



CAVALIER



VIS AUTOTARAUDEUSES



RIVET A FLEUR



**VIS
 AUTOTARAUDEUSES
 AVEC RONDELLE ET
 CAVALIER**

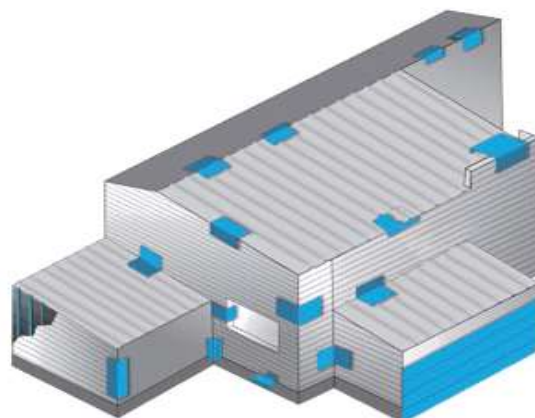

Portes Industrielles

Isothermes



Portes Industrielles

Isothermes



PORTE VA ET VIENT SEMI-ISOTHERME À 1 OU 2 VANTAUX EP. 40MM

Ref : Porte Service

Description du produit :

Porte pivotante, semi-isotherme, à 1 ou 2 vantaux ép. 40 mm, isolée avec polyuréthane injecté, densité 38/40 kg/mc.

Revêtement standard en tôle plastifiée blanche ou, sur demande, en acier Inox ou Inox avec faces vantail en Polyester.

Le cadre est en aluminium anodisée télescopique pour montage sur panneaux.

En option le cadre peut être en PVC équipé de contre-cadre "COP" en PVC pour montage sur panneaux. Le vantail est équipée de joints verticaux pour la sûreté des mains, charnières en plastique avec arrêt à 180°, protection basse 2 faces INOX Ht 300 mm, hublot diam. 350 mm en Lexan.



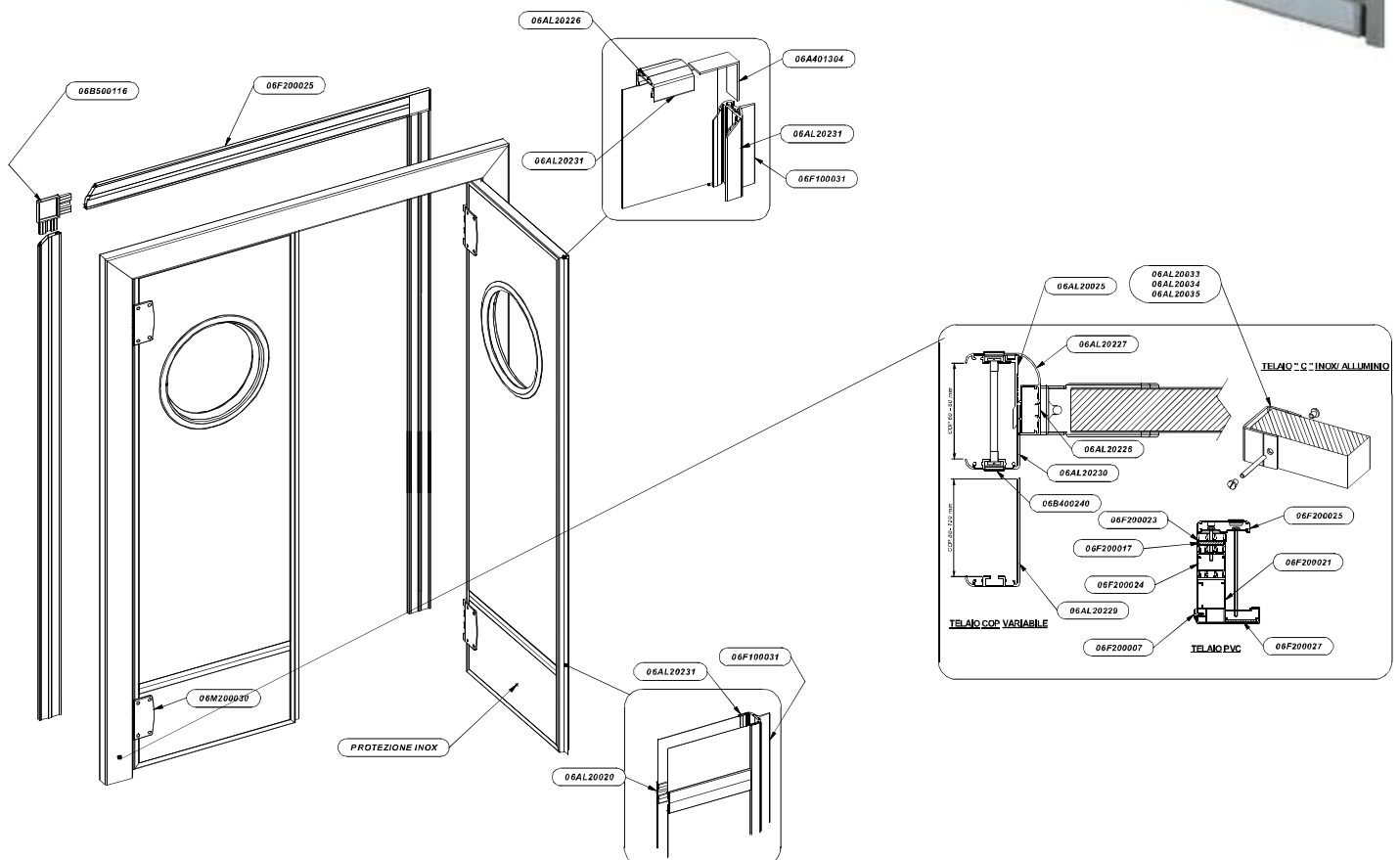

Vue éclatée :

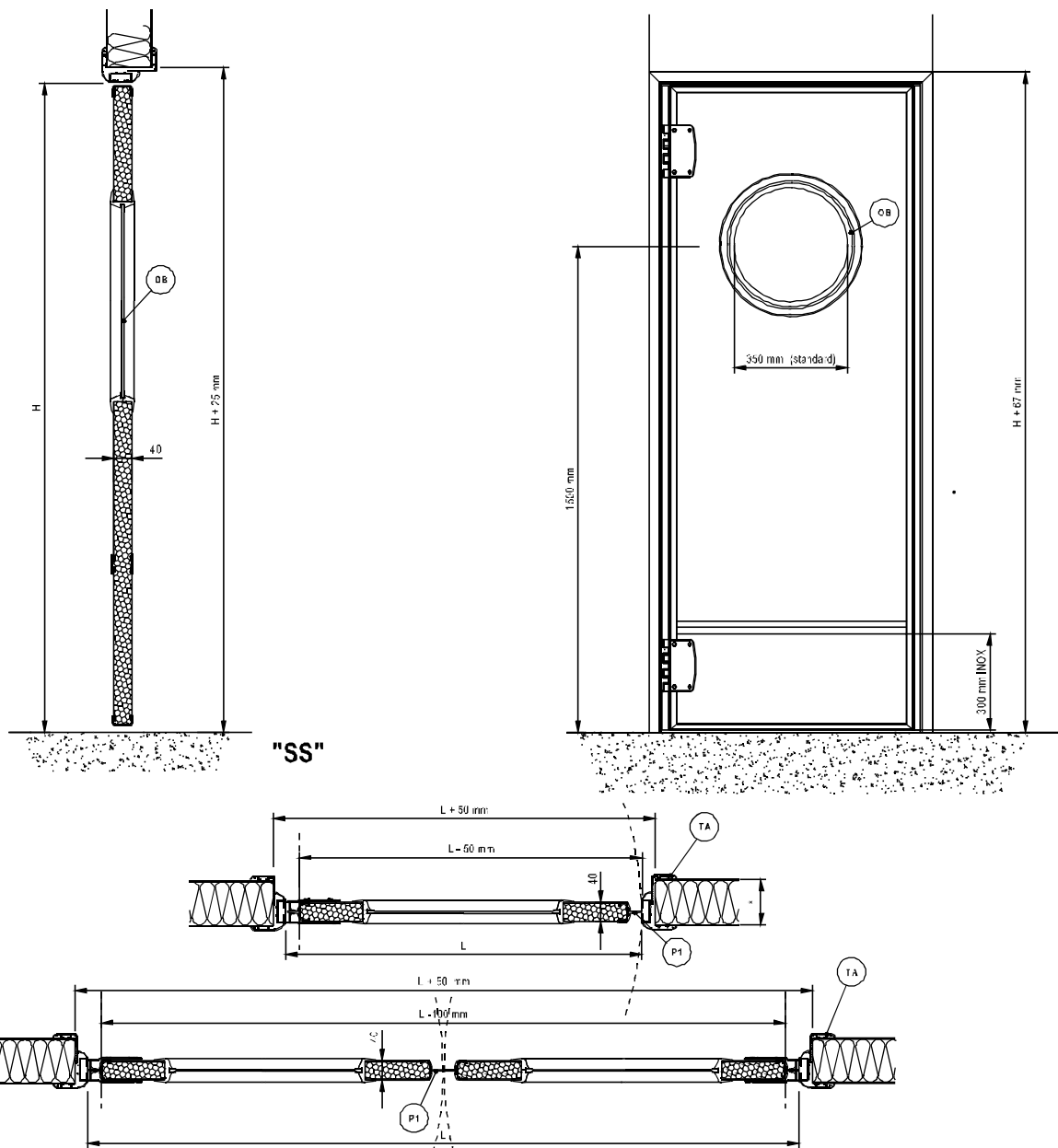

Données de Montage :



	CARATTERISTICHE TECNICHE		TECHNICAL FEATURES		CARACTERISTIQUES TECHNIQUE
P1	Guarnizione di tenuta perimetrale	P1	Perimetral gasket	P1	Joint perimetral
P2	Guarnizione di tenuta inferiore	P2	Lover gasket	P2	Joint inferieur au sol
TA	Telaio regolabile 60/80 - 80/120	TA	Adjustable frame 60/80 - 80/120 mm	TA	Huisserie réglable 60/80 - 80/120 mm
SS	Senza soglia	SS	Without threshold	SS	Sans seuil
*	Parete prefabbricata di spessore variabile	*	Prefabricated panel	*	Paroi prefabriquée

PORTE PIVOTANTE SEMI ISOTHERME À 1 OU 2 VANTAUX EP.MM

Ref : Porte Service

Description du produit :

Porte Pivotante, semi-isotherme à 1 ou 2 vantaux ép. 40mm, isolée avec polyuréthane injecté densité 38/40kg/mc. Revêtement standard en tôle plastifiée blanche.

Le cadre est en aluminium anodisé télescopique pour montage sur panneaux.

Poignée et charnières en PVC noir.



Vue éclatée :

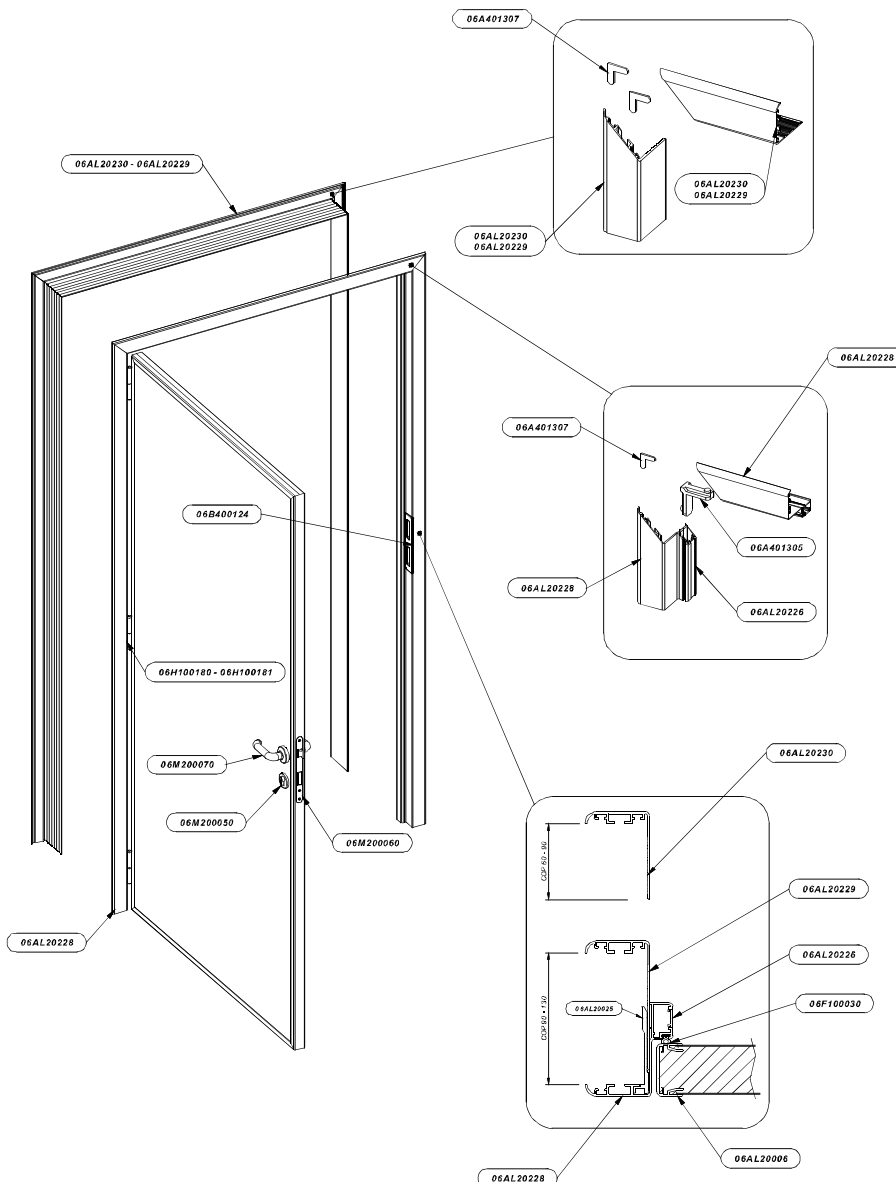

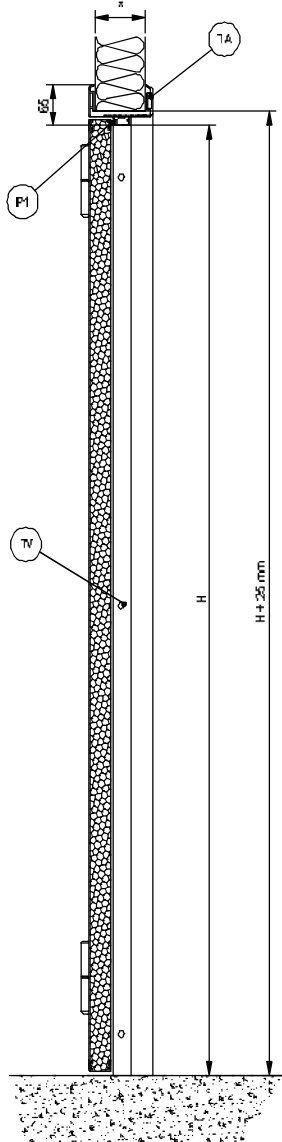

Données de montage :

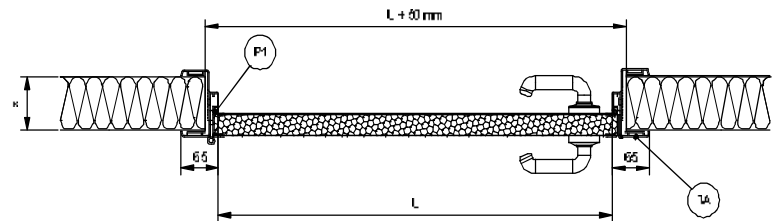
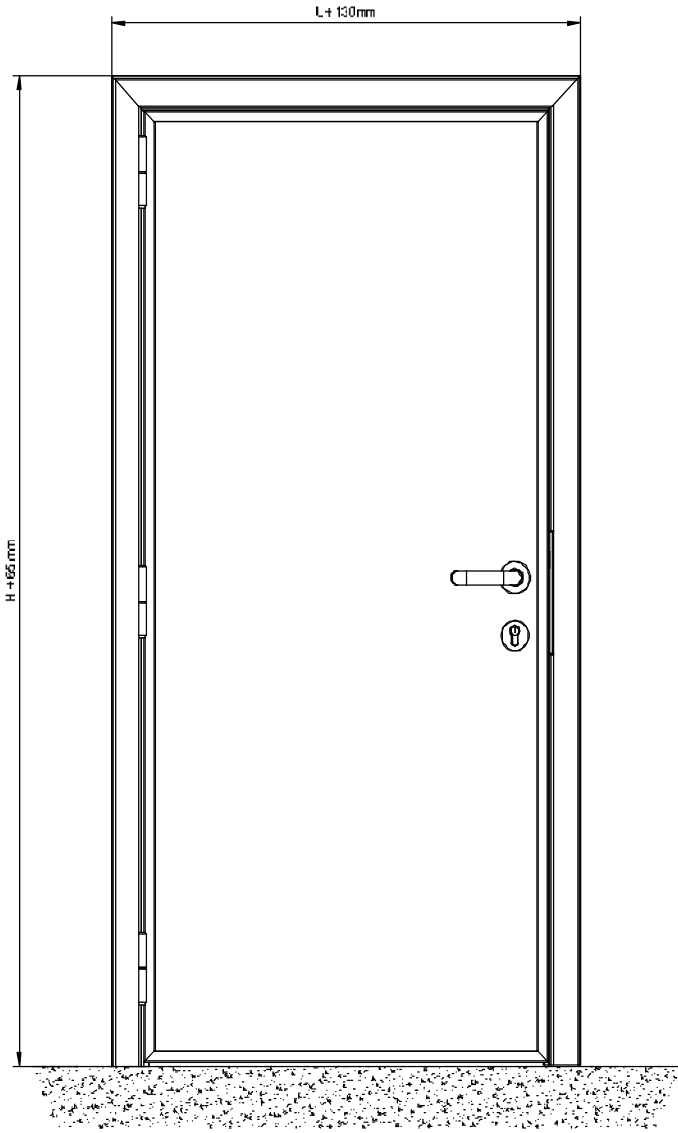

"SS"



 CARATTERISTICHE TECNICHE	 TECHNICAL FEATURES	 CARACTERISTIQUES TECHNIQUES
* Parete prefabbricata di spessore variabile	* Prefabricated panel	* Paroi prefabriquée
P1 Guarnizione di tenuta perimetrale	P1 Perimetral gasket	P1 Joint perimetral
TA Telaio regolabile 60/90 - 90/120	TA Adjustable frame 60/90 - 90/120 mm	TA Huisserie réglable 60/90 - 90/120 mm
TV Tappi copertura viti fissaggio	TV Cover-tap for installation frame	TV Bouchon pour visserie d'installation
SS Senza soglia	SS Without threshold	SS Sans seuil

PORTE PIVOTANTE POUR TEMPÉRATURE POSITIVE AVEC VANTAIL EP. 70mm

Ref : 200N

Description du produit :

Porte Pivotante pour température positive avec passage de rail, vantail ép. 70mm, isolée avec polyuréthane injecté densité 38/40kg/mc. Revêtement standard est en tôle plastifiée blanche ou,, sur demande, avec revêtement en acier inox ou inox avec faces en Polyster. Le cadre plat en PVC de la porte «200N» est posée directement sur le panneau avec des tiges en nylon et en option, peut être équipé des profiles en tôle plastifiée blanche pour habillage du passage libre. Poignée avec clé.



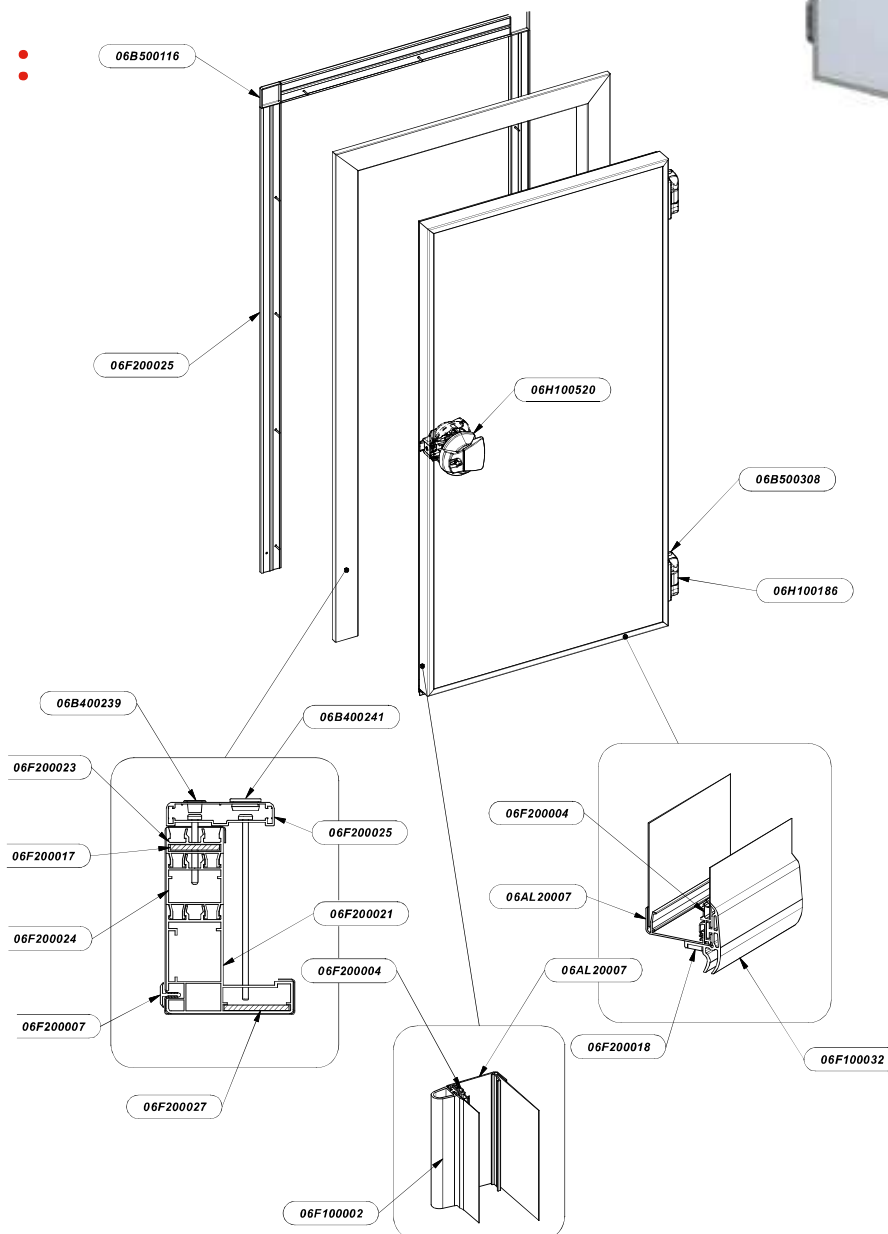

Vue éclatée :

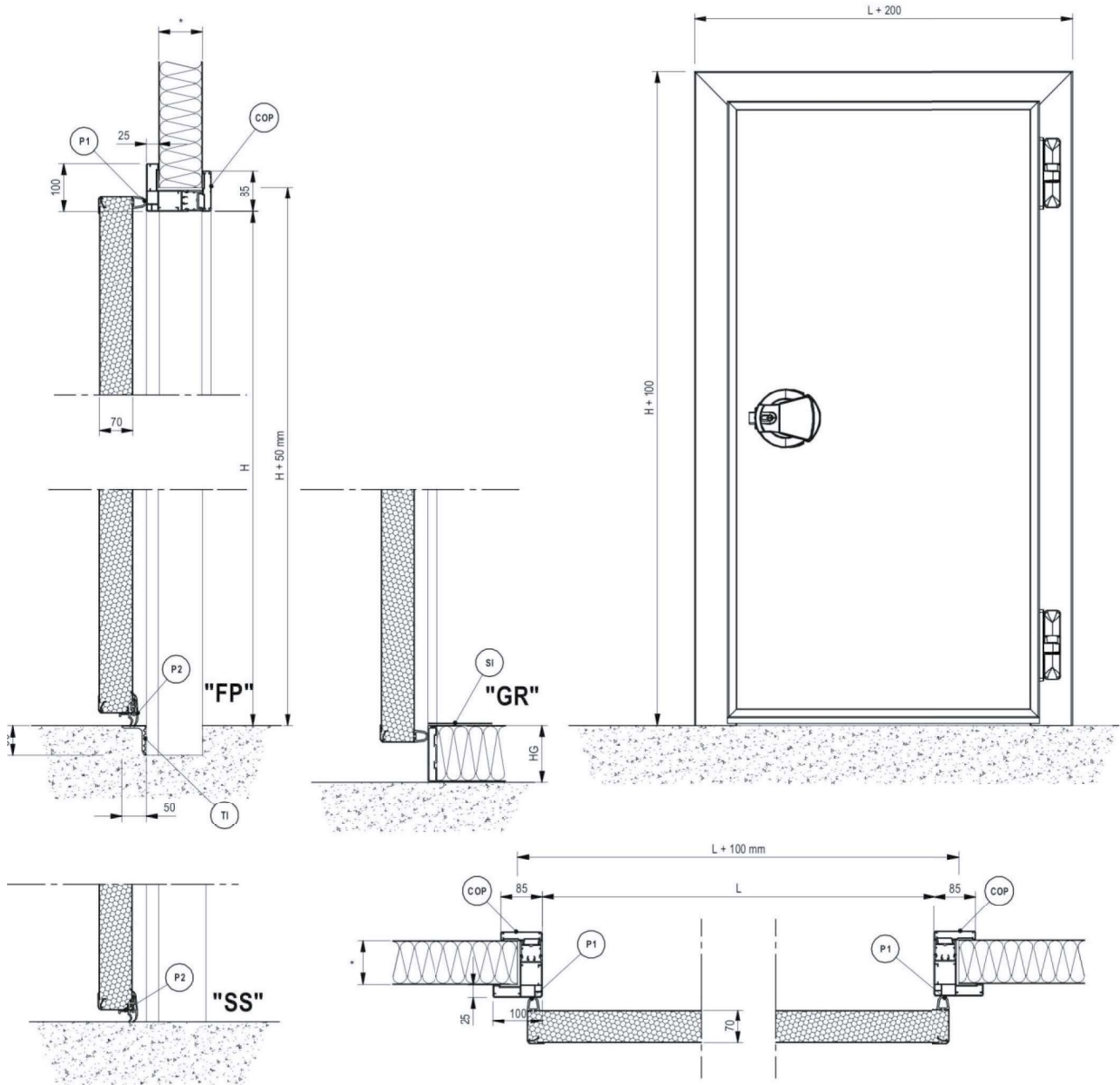

Donées de montage :



 CARATTERISTICHE TECNICHE	 TECHNICAL FEATURES	 CARACTERISTIQUES TECHNIQUES
* Parete prefabbricata di spessore variabile	* Prefabricated panel	* Paroi prefabriquée
P1 Guarnizione di tenuta perimetrale	P1 Perimetral gasket	P1 Joint perimetral
P2 Guarnizione di tenuta inferiore	P2 Lower gasket	P2 Joint inferieur au sol
TI Soglia angolare in alluminio	TI Threshold	TI Seuil en aluminium
SI Soglia in acciaio inox	SI INOX stainless steel threshold	SI Seuil en acier INOX
GR Soglia a gradino	GR Threshold with step	GR Seuil à marche
FP Soglia a filo pavimento	FP Threshold for same level floor	FP Seuil à fil sol
COP Controporta per bloccaggio alla parete	COP Counter-frame	COP Contro-cadre

PORTE PIVOTANTE POUR TEMPÉRATURE POSITIVE AVEC PASSAGE DE RAIL, VANTAIL EP. 70 mm

Ref : 200PG

Description du produit :

Porte pivotante pour température positive avec passage de rail, vantail ép. 70 mm, isolée avec polyuréthane injecté densité 38/40 kg/mc. Revêtement standard est en tôle plastifiée blanche ou, sur demande, avec revêtement en acier Inox ou Inox avec faces en Polyester. Le cadre en PVC de la porte « 200 PG » peut être équipé de contre-cadre « COP » en PVC ou en ALU pour montage sur panneaux et le passage de rail est équipé de baie de baie en caoutchouc. Les interruptions du pont thermique sont réalisées avec profilés en PVC placés au-dessous du joint et sur le côté du cadre à l'intérieur de la chambre. Poignée avec clé.



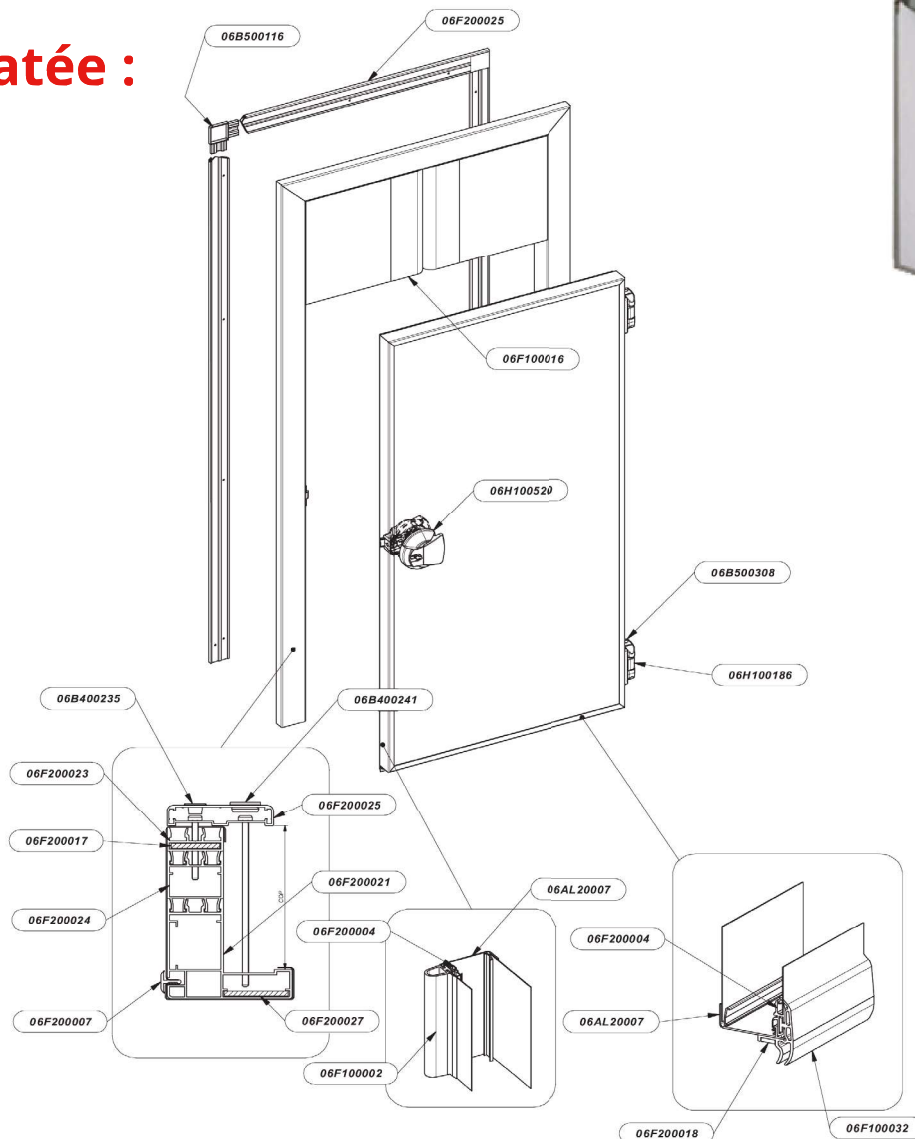

Vue éclatée :

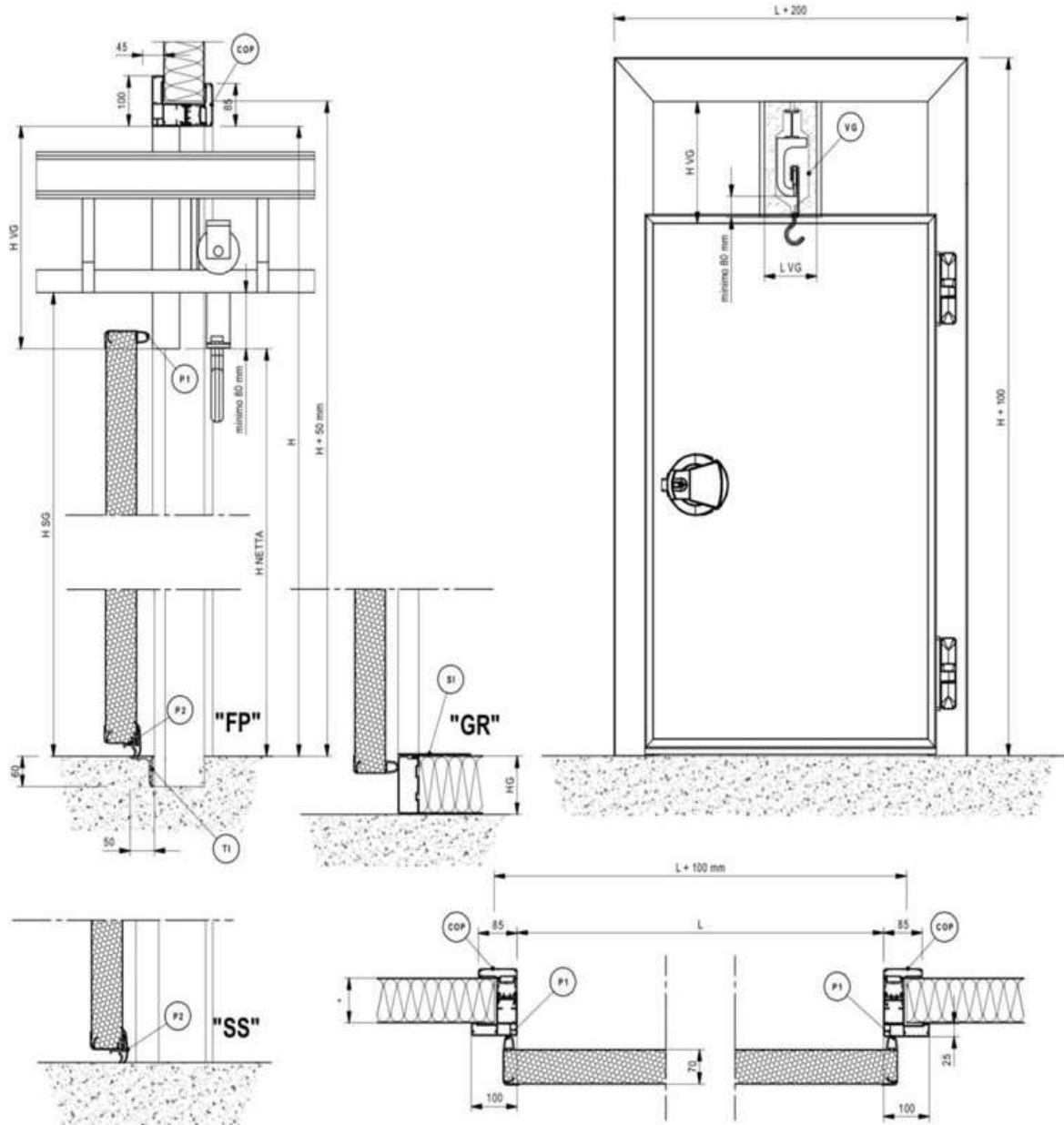

Données de montage :



 CARATTERISTICHE TECNICHE	 TECHNICAL FEATURES	 CARACTERISTIQUES TECHNIQUES
* Parete prefabbricata di spessore variabile	* Prefabricated panel	* Paroi prefabbriquée
P1 Guarnizione di tenuta perimetrale	P1 Perimetral gasket	P1 Joint perimetral
P2 Guarnizione di tenuta inferiore	P2 Lower gasket	P2 Joint inferieur au sol
TI Soglia angolare in alluminio	TI Threshold	TI Seuil en aluminium
SI Soglia in acciaio inox	SI INOX stainless steel threshold	SI Seuil en acier INOX
GR Soglia a gradino	GR Threshold with step	GR Seuil à marche
R Resistenza elettrica	R Heating cable	R Cable électrique chauffant
FP Soglia a filo pavimento	FP Threshold for same level floor	FP Seuil à fil sol
COP Controporta per bloccaggio alla parete	COP Counter-frame	COP Contro-cadre

PORTE PIVOTANTE POUR TEMPÉRATURE NEGATIVE AVEC VANTAIL EP. 90 mm

Ref : 250 BT

Description du produit :

Porte pivotante pour température négative avec vantail ép. 90 mm, isolée avec polyuréthane injecté densité 38/40 kg/mc. Revêtement standard en tôle plastifiée blanche ou, sur demande, avec revêtement en acier Inox ou Inox avec faces en Polyester. Sur le cadre de la porte, un profilé en aluminium avec cache (brevet MIV) contient le cordon chauffant. Dans le cas de vantail sans cadre, pour montage directement sur le panneau, le cordon chauffant est colloquée dans l'encadrement du vantail étant au-dessous du joint. Le cadre en PVC de la porte "250 BT" peut être équipé de contre-cadre "COP" en PVC pour montage sur panneaux. Les interruptions du pont thermique sont réalisées avec profilés en PVC placés au-dessous du joint et sur le côté du bâti à l'intérieur de la chambre. Poignée avec clé.



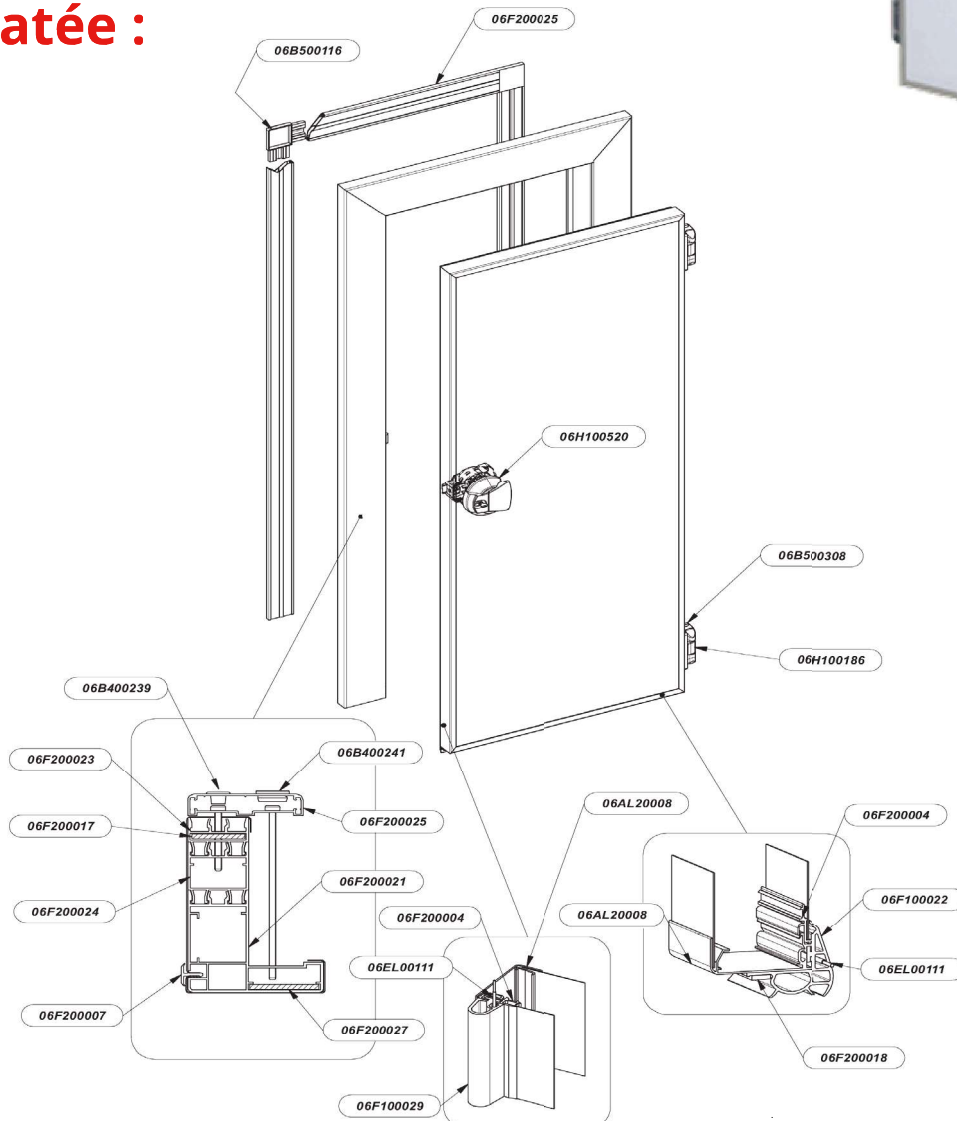

Vue éclatée :

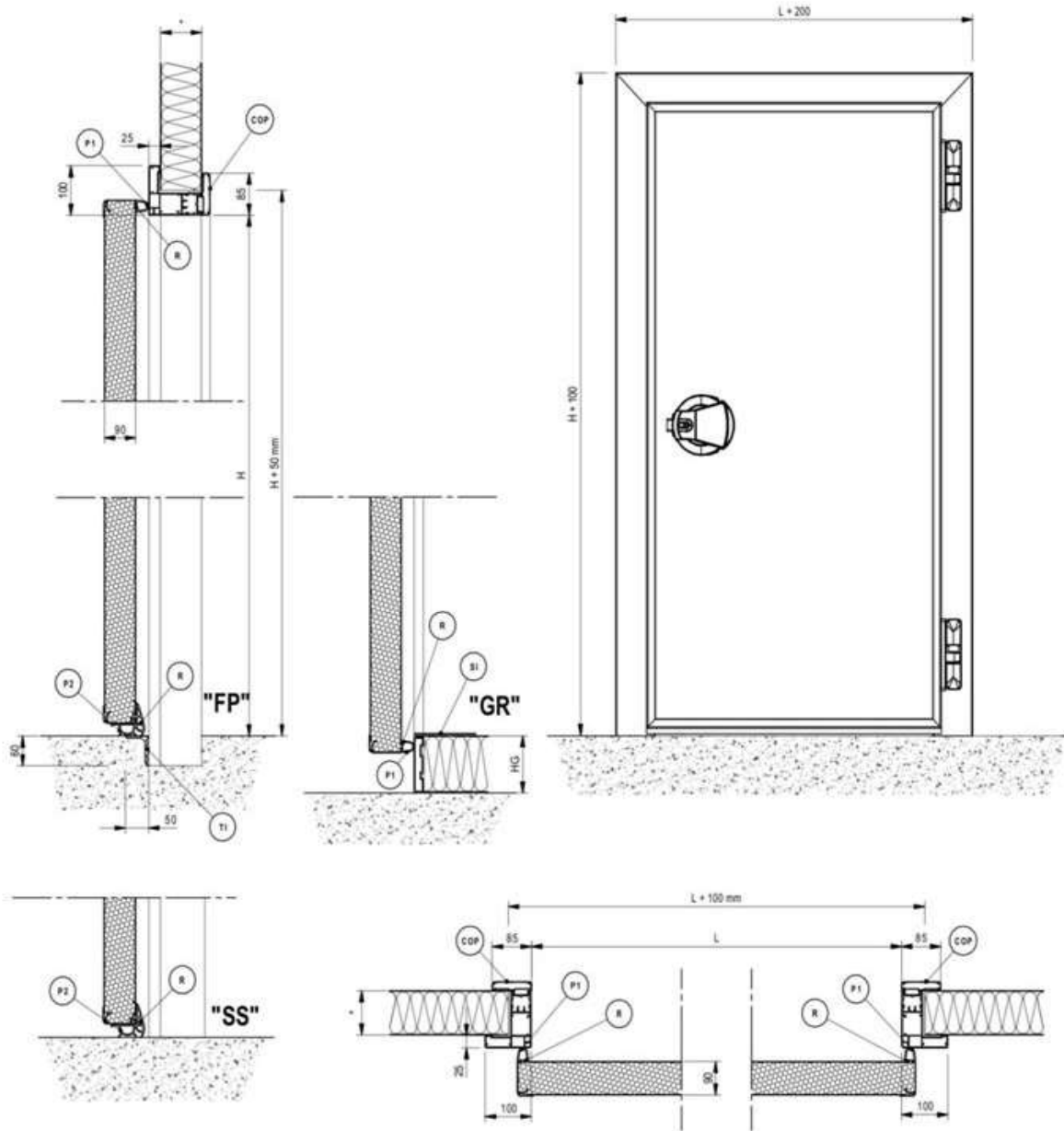

Données de montage :



 CARATTERISTICHE TECNICHE	 TECHNICAL FEATURES	 CARACTERISTIQUES TECHNIQUES
* Parete prefabbricata di spessore variabile	* Prefabricated panel	* Paroi prefabbriquée
P1 Guarnizione di tenuta perimetrale	P1 Perimetral gasket	P1 Joint perimetral
P2 Guarnizione di tenuta inferiore	P2 Lower gasket	P2 Joint inferieur au sol
TI Soglia angolare in alluminio	TI Threshold	TI Seuil en aluminium
SI Soglia in acciaio inox	SI INOX stainless steel threshold	SI Seuil en acier INOX
GR Soglia a gradino	GR Threshold with step	GR Seuil à marche
R Resistenza elettrica	R Heating cable	R Cable électrique chauffant
FP Soglia a filo pavimento	FP Threshold for same level floor	FP Seuil à fil sol
COP Controporta per bloccaggio alla parete	COP Counter-frame	COP Contro-cadre

PORTE PIVOTANTE POUR TEMPÉRATURE NEGATIVE AVEC VANTAIL EP. 120 mm

Ref : 300 BT

Description du produit :

Porte pivotante pour température positive avec vantail ép. 120 mm, isolée avec polyuréthane injecté densité 38/40 kg/mc. Revêtement standard en tôle plastifiée blanche ou, sur demande, avec revêtement en acier Inox ou Inox avec faces en Polyester. Le cadre en PVC de la porte "300 BT" peut être équipé de contre-cadre "COP" en PVC pour montage sur panneaux. Sur le cadre de la porte, une profilé en aluminium avec cache (brevet MIV) contient le cordon chauffant. Dans le cas de vantail sans cadre, pour montage directement sur le panneau, le cordon chauffant est colloquée dans l'encadrement du vantail étant au-dessous du joint. Les interruptions du pont thermique sont réalisées avec profilés en PVC placés au-dessous du joint et sur le côté du bâti à l'intérieur de la chambre. Poignée avec clé.



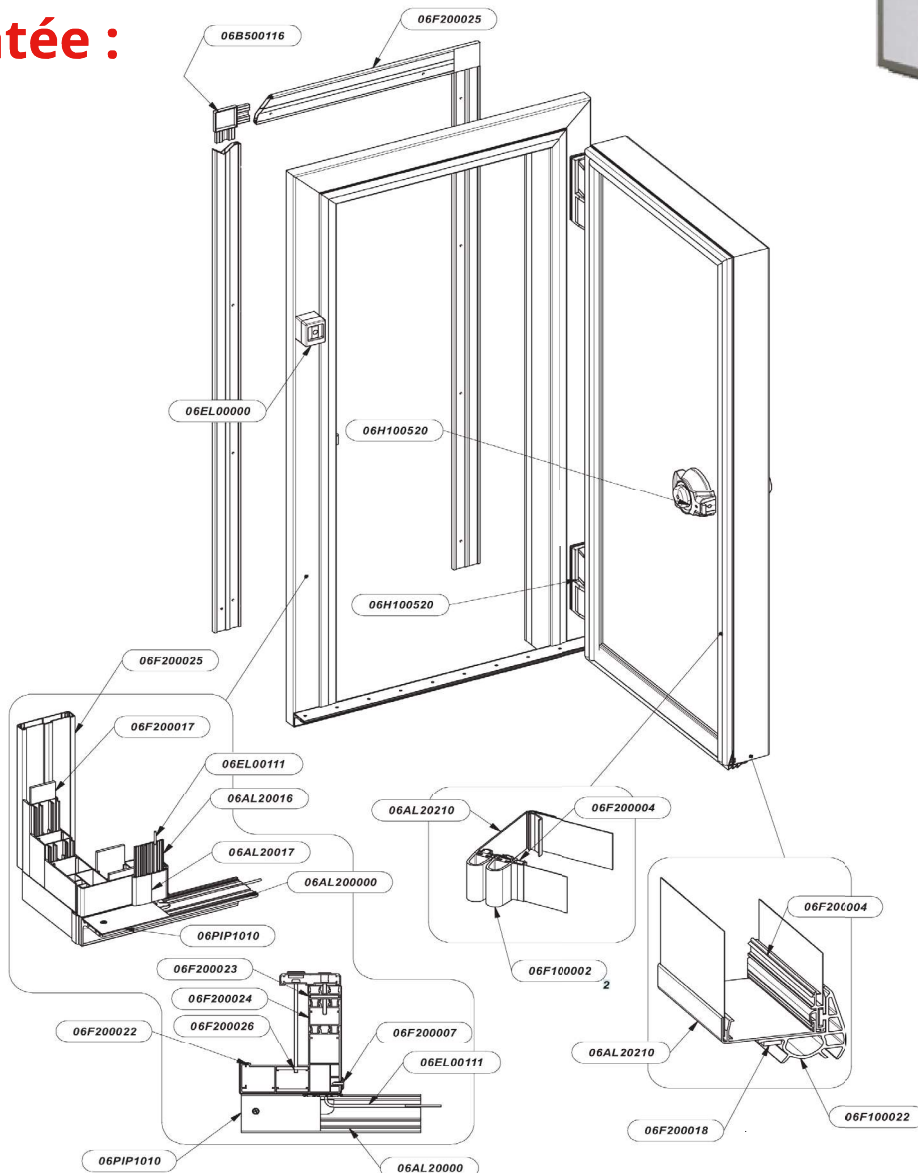

Vue éclatée :

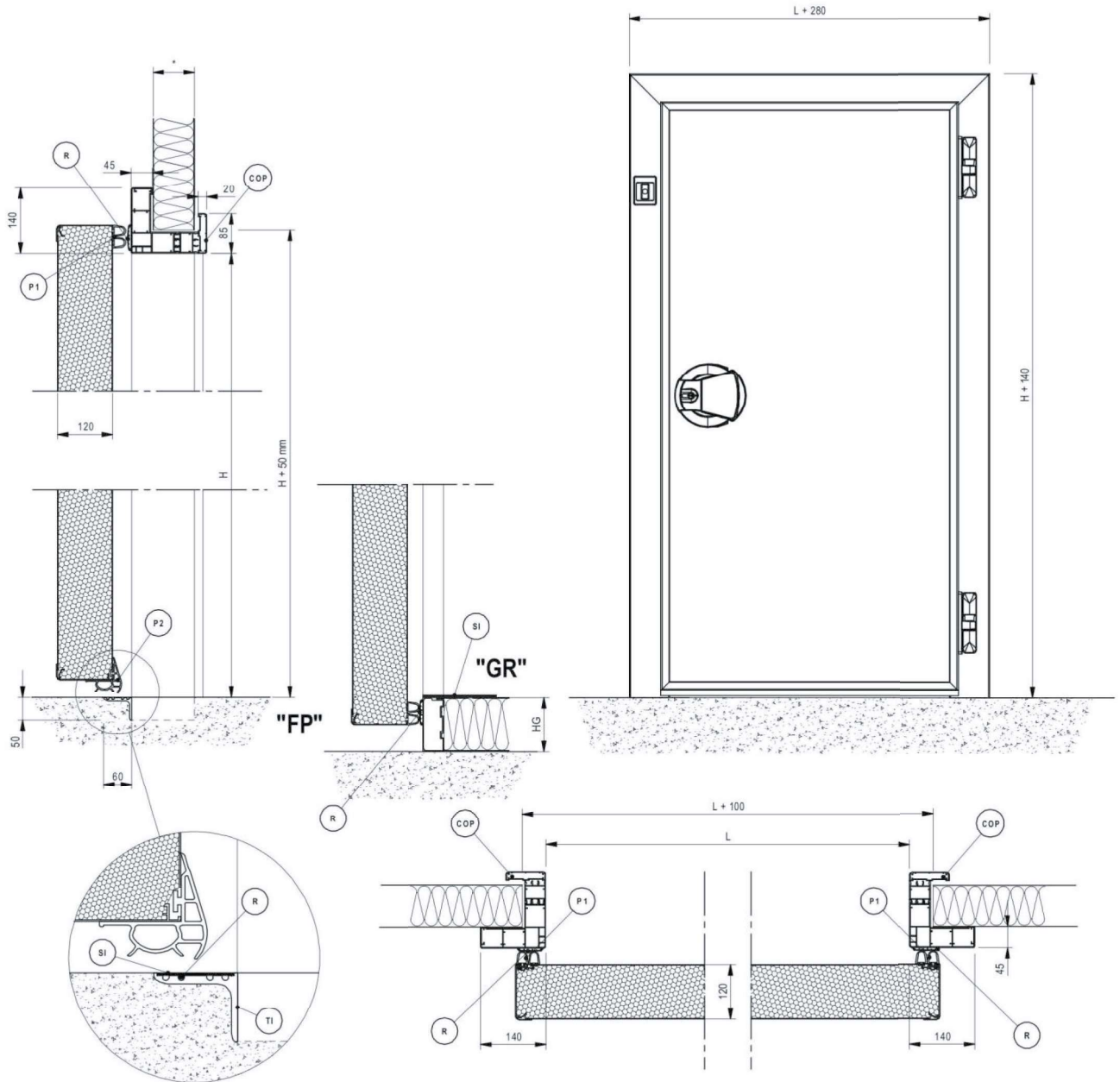

Données de montage :



 CARATTERISTICHE TECNICHE	 TECHNICAL FEATURES	 CARACTERISTIQUES TECHNIQUES
* Parete prefabbricata di spessore variabile	* Prefabricated panel	* Paroi prefabriquée
P1 Guarnizione di tenuta perimetrale	P1 Perimetral gasket	P1 Joint perimetral
P2 Guarnizione di tenuta inferiore	P2 Lower gasket	P2 Joint inferieur au sol
TI Soglia angolare in alluminio	TI Threshold	TI Seuil en aluminium
SI Soglia in acciaio inox	SI INOX stainless steel threshold	SI Seuil en acier INOX
GR Soglia a gradino	GR Threshold with step	GR Seuil à marche
R Resistenza elettrica	R Heating cable	R Cable électrique chauffant
FP Soglia a filo pavimento	FP Threshold for same level floor	FP Seuil à fil sol
COP Controporta per bloccaggio alla parete	COP Counter-frame	COP Contro-cadre

PORTE COULISSANTE POUR TEMPÉRATURE POSITIVE AVEC VANTAIL EP. 70 mm

Ref : 900 P

Description du produit :

Porte coulissante pour température positive avec vantail ép. 70 mm, isolée avec polyuréthane injecté densité 38/40 kg/mc. Revêtement standard en tôle plastifiée blanche ou, sur demande, avec revêtement en acier Inox ou Inox avec faces en Polyester. Le cadre en PVC de la porte "900 P" peut être équipé de contre-cadre "COP" en PVC pour montage sur panneaux. Les interruptions du pont thermique sont réalisées avec profilés en PVC placés au-dessous du joint et sur le côté du bâti à l'intérieur de la chambre. Poignée passante int/ext. Rails de guidage supérieur et postérieur en aluminium anodisé.



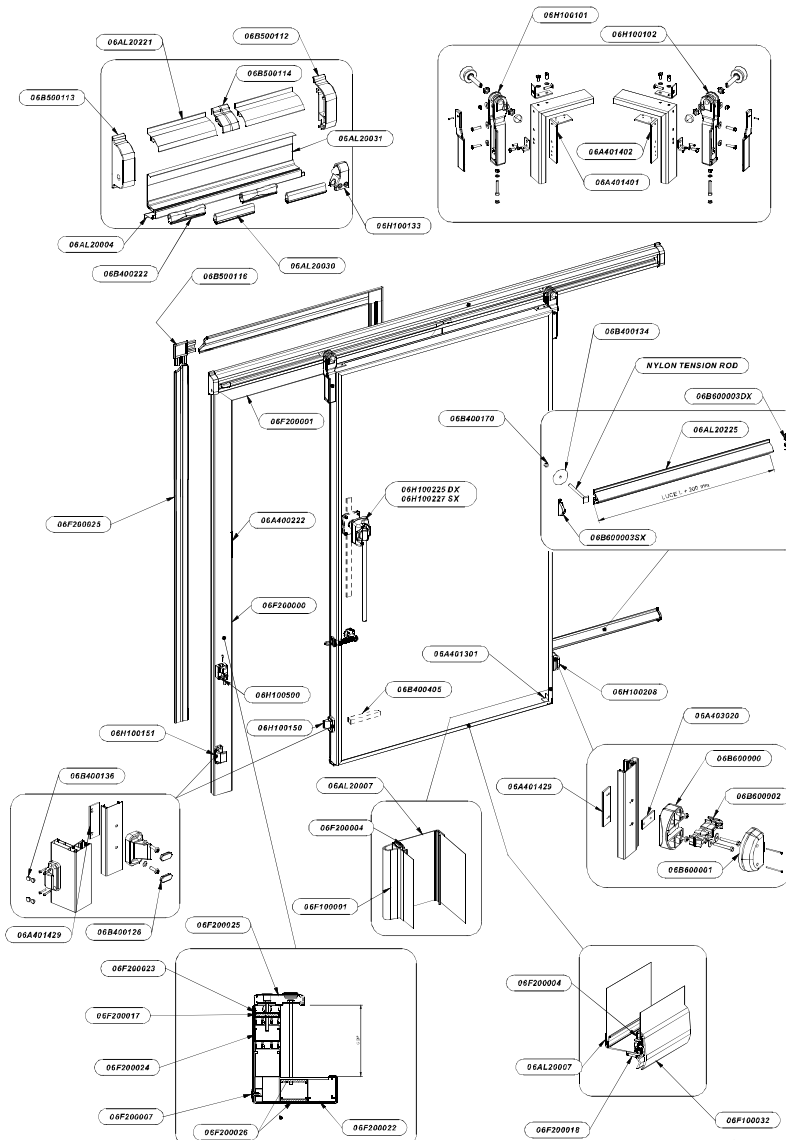

Vue éclatée :

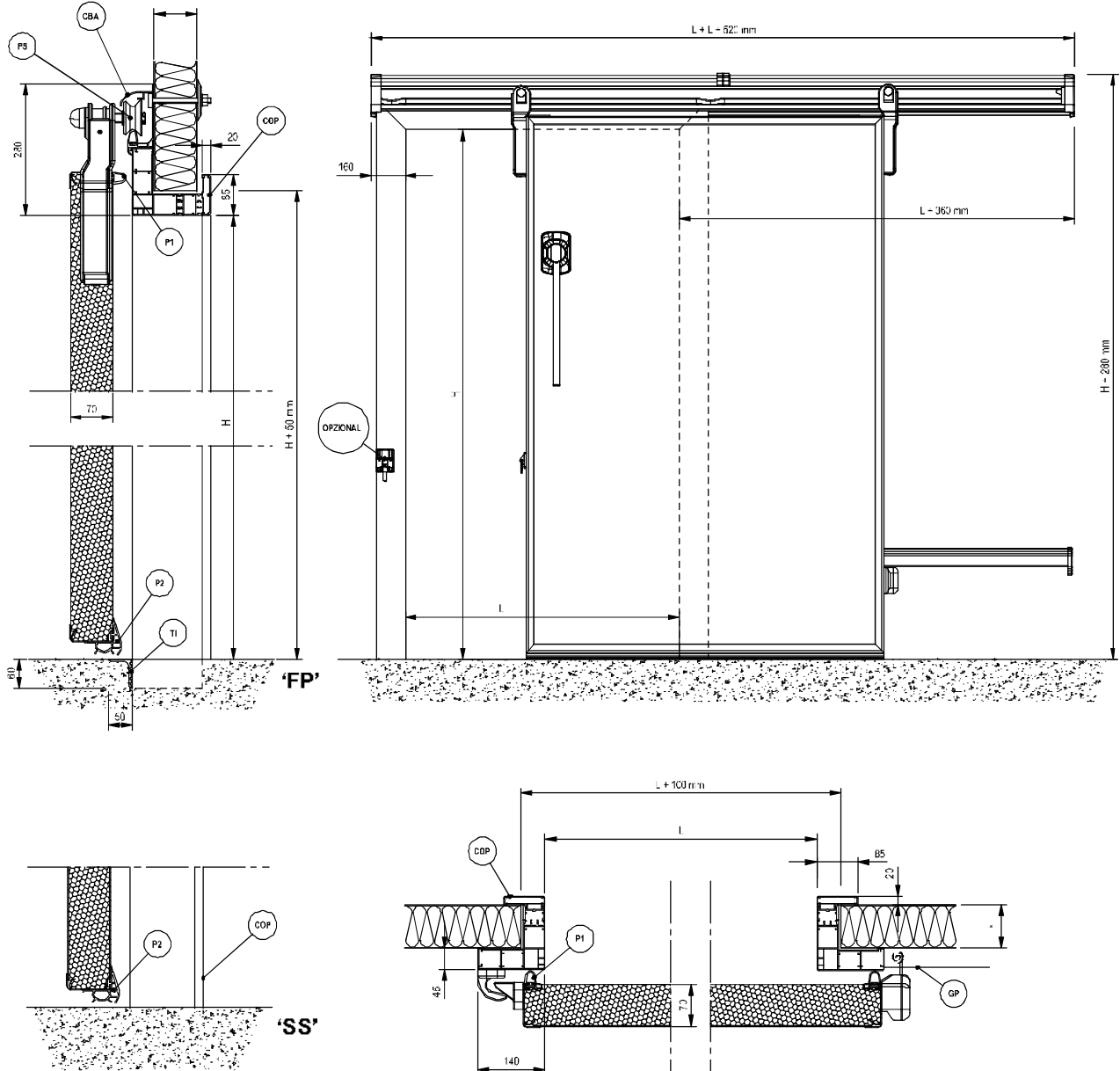

Données de montage :



	CARATTERISTICHE TECNICHE		TECHNICAL FEATURES		CARACTERISTIQUES TECHNIQUES
*	Parate prefabbricate di spessore variabile	*	Prefabricated panel	*	Paroi prefabriquées
P1	Guarnizione di tenuta perimetrale	P1	Perimetral gasket	P1	Joint perimetral
P2	Guarnizione di tenuta inferiore	P2	Lover gasket	P2	Joint inférieur au sol
TI	Soglia angolare in alluminio	TI	Threshold	TI	Seuil en aluminium
GP	Guida posteriore in alluminio	GP	Rear runner in aluminium profile	GP	Guide postérieur en aluminium anodisé
PS	Ruota di scorrimento	PS	Sliding wheels	PS	Pulies de roulement
CBA	Copribinario in alluminio	CBA	Aluminium track cover	CBA	Chace-rail en aluminium anodisé
COP	Controporta per bloccaggio alla parete	COP	Counter-frame	COP	Contro-cadre

PORTE COULISSANTE POUR TEMPÉRATURE NÉGATIVE AVEC VANTAIL EP. 90 mm

Ref : 900 M

Description du produit :

Porte coulissante pour température négative avec vantail ép. 90 mm, isolée avec polyuréthane injecté densité 38/40 kg/mc. Revêtement standard en tôle plastifiée blanche ou, sur demande, avec revêtement en acier Inox ou Inox avec faces en Polyester. Le cadre en PVC de la porte "900 M" peut être équipé de contre-cadre "COP" en PVC pour montage sur panneaux. Les interruptions du pont thermique sont réalisées avec profilés en PVC placés au-dessous du joint et sur le côté du bâti à l'intérieur de la chambre. Poignée passante int/ext. Rails de guidage supérieur et postérieur en aluminium anodisé..



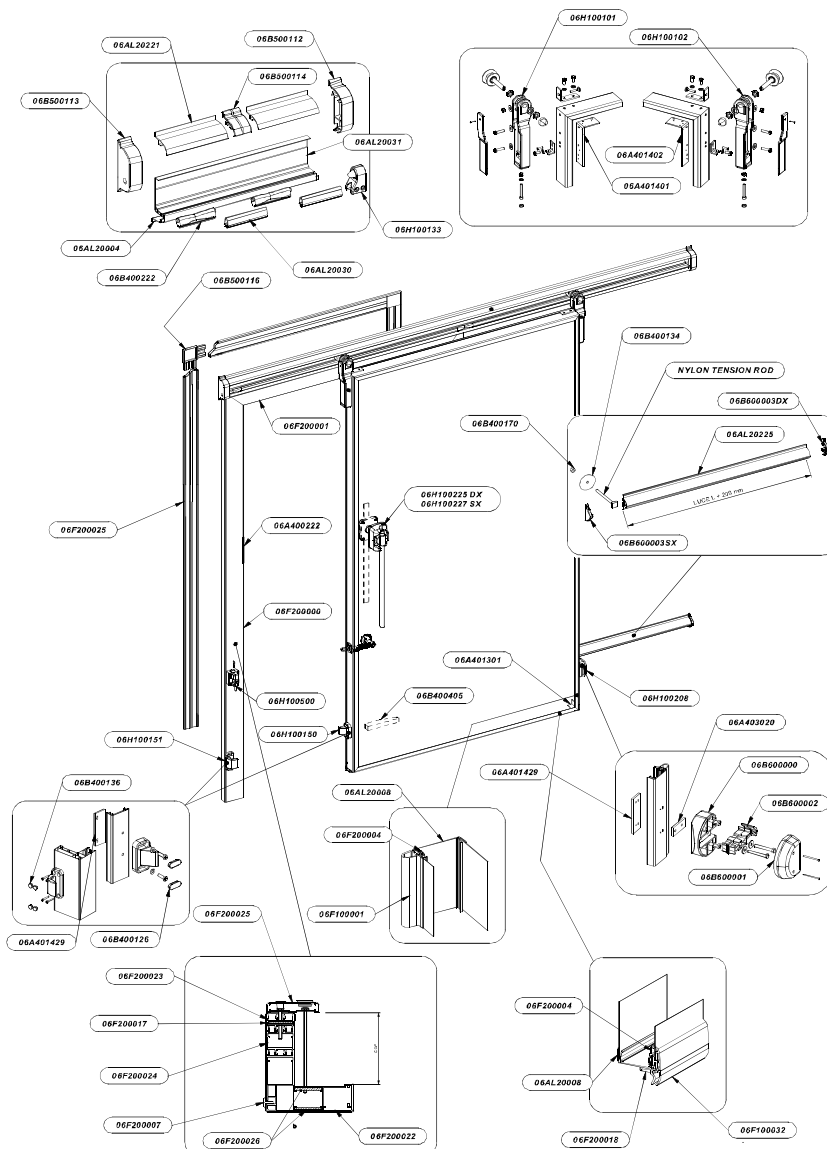

Vue éclatée :

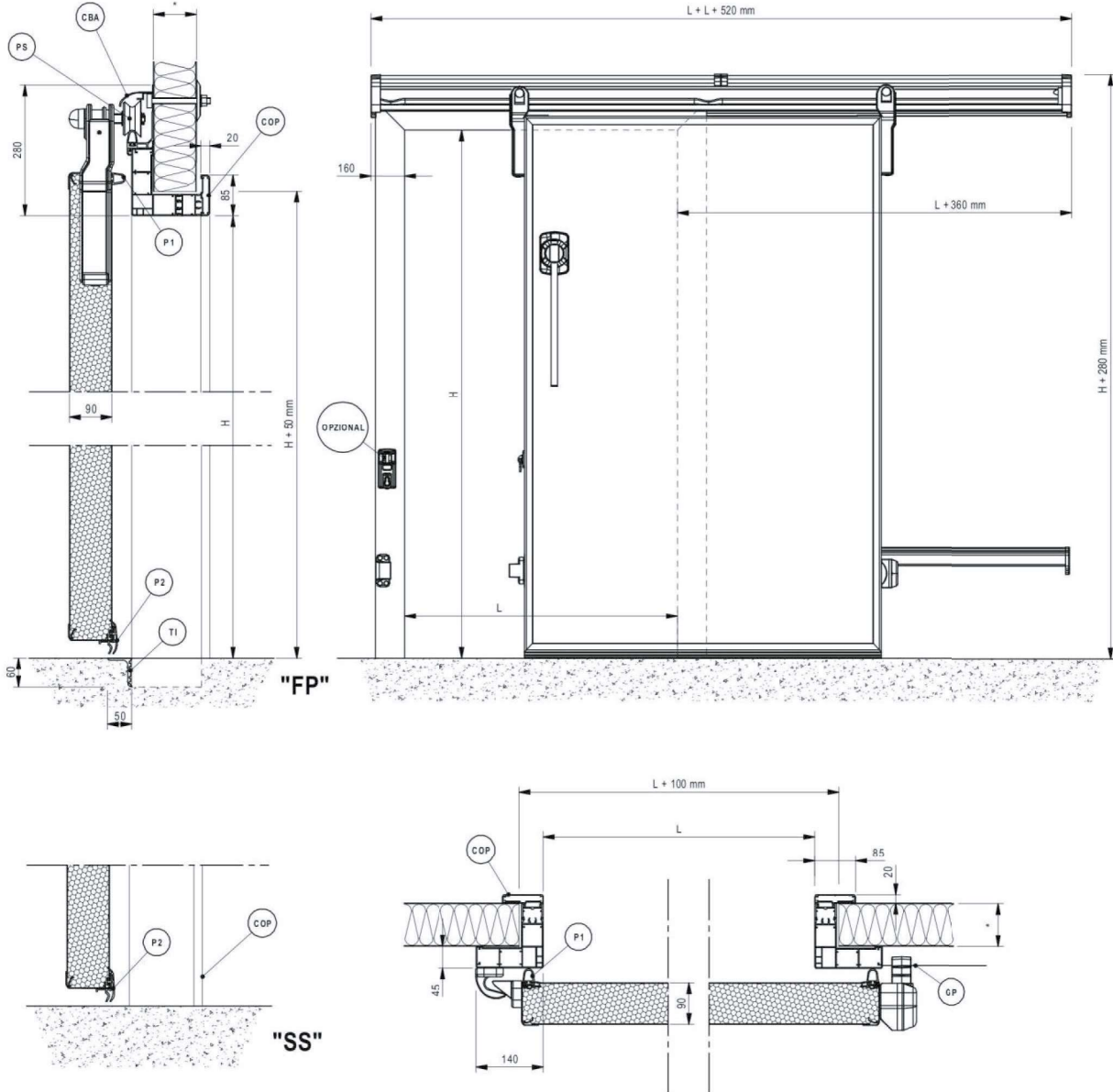

Données de montage :



 CARATTERISTICHE TECNICHE	 TECHNICAL FEATURES	 CARACTERISTIQUES TECHNIQUES
* Parete prefabbricata di spessore variabile	* Prefabricated panel	* Paroi prefabriquée
P1 Guarnizione di tenuta perimetrale	P1 Perimetral gasket	P1 Joint perimetral
P2 Guarnizione di tenuta inferiore	P2 Lower gasket	P2 Joint inférieur au sol
TI Soglia angolare in alluminio	TI Threshold	TI Seuil en aluminium
GP Guida posteriore in alluminio	GP Rear runner in aluminium profile	GP Guide postérieure en aluminium anodisé
PS Ruota di scorrimento	PS Sliding wheels	PS Poulies de roulement
CBA Copribinario in alluminio	CBA Aluminium track cover	CBA Chace-rail en aluminium anodisé
COP Controporta per bloccaggio alla parete	COP Counter-frame	COP Contro-cadre

PORTE COULISSANTE POUR TEMPÉRATURE NÉGATIVE POUR PASSAGE DE RAIL AVEC VANTAIL EP. 90mm

Ref : 900 PG

Description du produit :

Porte coulissante pour température négative avec vantail ép. 90 mm, isolée avec polyuréthane injecté densité 38/40 kg/mc. Revêtement standard en tôle plastifiée blanche ou, sur demande, avec revêtement en acier Inox ou Inox avec faces en Polyester. Le cadre en PVC de la porte "900 PG" peut être équipé de contre-cadre "COP" en PVC pour montage sur panneaux. Le passage de rail est équipé de baie en caoutchouc sur le cadre et structure en Inox sur le vantail. Les interruptions du pont thermique sont réalisées avec profilés en PVC placés au-dessous du joint et sur le côté du bâti à l'intérieur de la chambre. Poignée passante int/èxt. Rails de guidage supérieur et postérieur en aluminium anodisé.



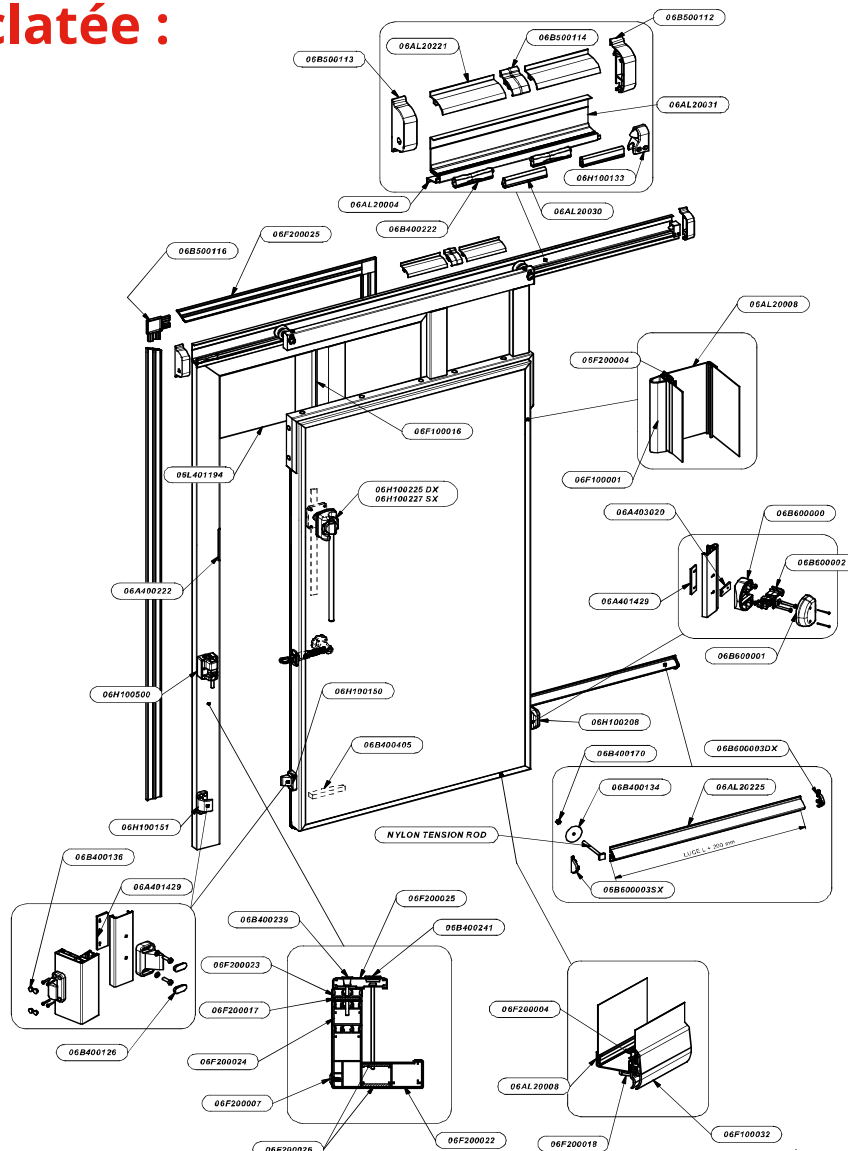

Vue éclatée :

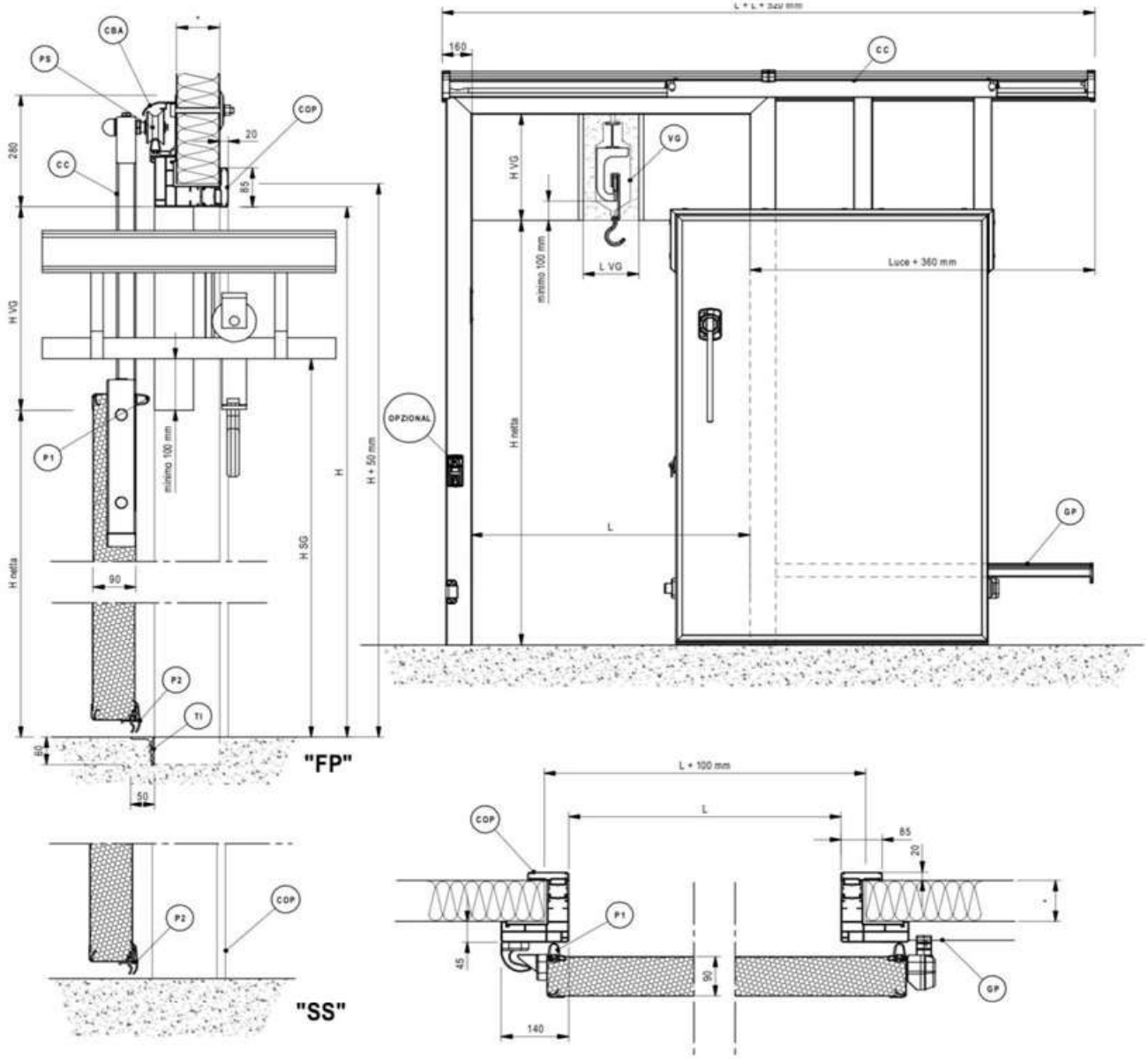

Données de montage :



 CARATTERISTICHE TECNICHE	 TECHNICAL FEATURES	 CARACTERISTIQUES TECHNIQUES
* Parete prefabbricata di spessore variabile	* Prefabricated panel	* Paroi prefabbriquée
P1 Guarnizione di tenuta perimetrale	P1 Perimetral gasket	P1 Joint perimetral
P2 Guarnizione di tenuta inferiore	P2 Lover gasket	P2 Joint inferieur au sol
TI Soglia angolare in alluminio	TI Threshold	TI Seuil en aluminium
GP Guida posteriore in alluminio	GP Rear runner in aluminium profile	GP Guide postérieur en aluminium anodisé
VG Vano gomme	VG Hole with rubber for track meat passage	VG Baie pour passage de rail fixe
CBA Copribinario in alluminio	CBA Aluminium track cover	CBA Chace-rail en aluminium anodisé
COP Controporta per bloccaggio alla parete	COP Counter-frame	COP Contro-cadre
CC 'Collo di cigno' in acciaio inox	CC 'Gooseneck' in stainless steel	CC 'Col de cygne' en acier inox

PORTE COULISSANTE POUR TEMPÉRATURE NEGATIVE AVEC VANTAIL EP. 120mm

Ref : 900 BT

Description du produit :

Porte coulissante pour température négative avec vantail ép. 120 mm, isolée avec polyuréthane injecté densité 38/40 kg/mc. Revêtement standard en tôle plastifiée blanche ou, sur demande, avec revêtement en acier Inox ou Inox avec faces en Polyester. Le cadre en PVC de la porte "900 BT" peut être équipé de contre-cadre "COP" en PVC pour montage sur panneaux. Sur le cadre de la porte, une profilé en aluminium avec cache (brevet MIV) contient le cordon chauffant. Dans le cas de vantail sans cadre, pour montage directement sur le panneau, le cordon chauffant est colloquée dans l'encadrement du vantail étant au-dessous du joint. Les interruptions du pont thermique sont réalisées avec profilés en PVC placés au-dessous du joint et sur le côté du bâti à l'intérieur de la chambre. Poignée passante int/èxt. Rails de guidage supérieur et postérieur en aluminium anodisé.



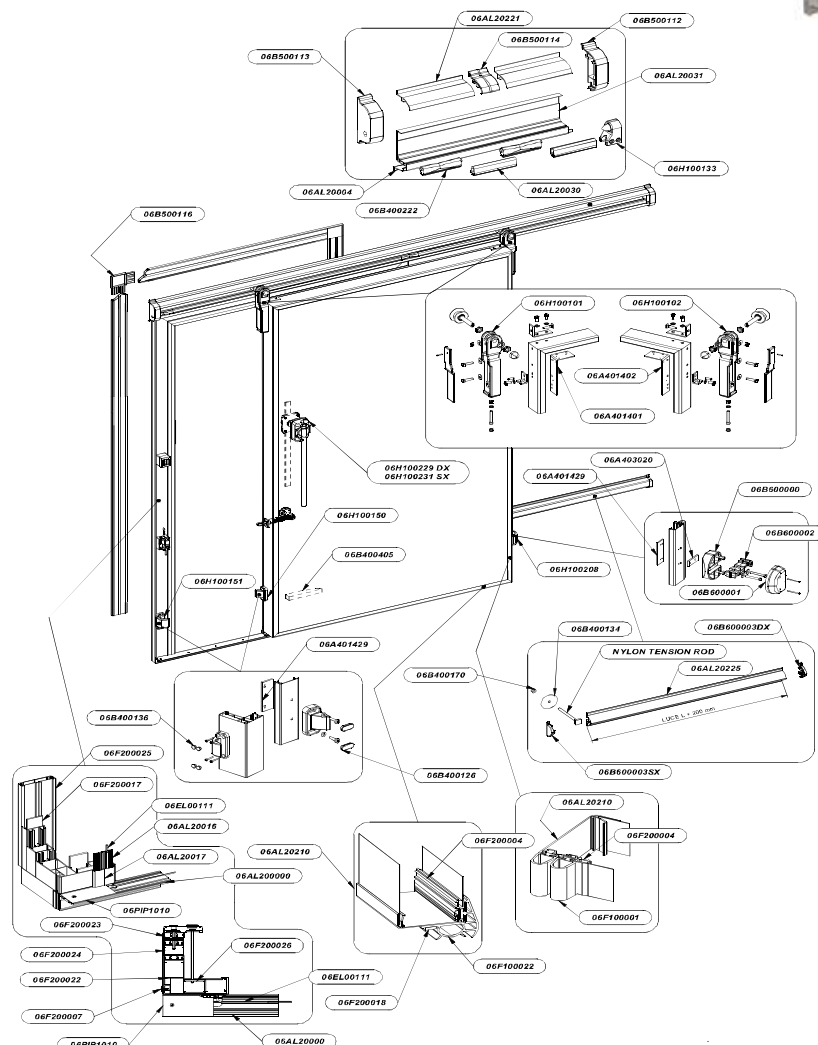

Vue éclatée :

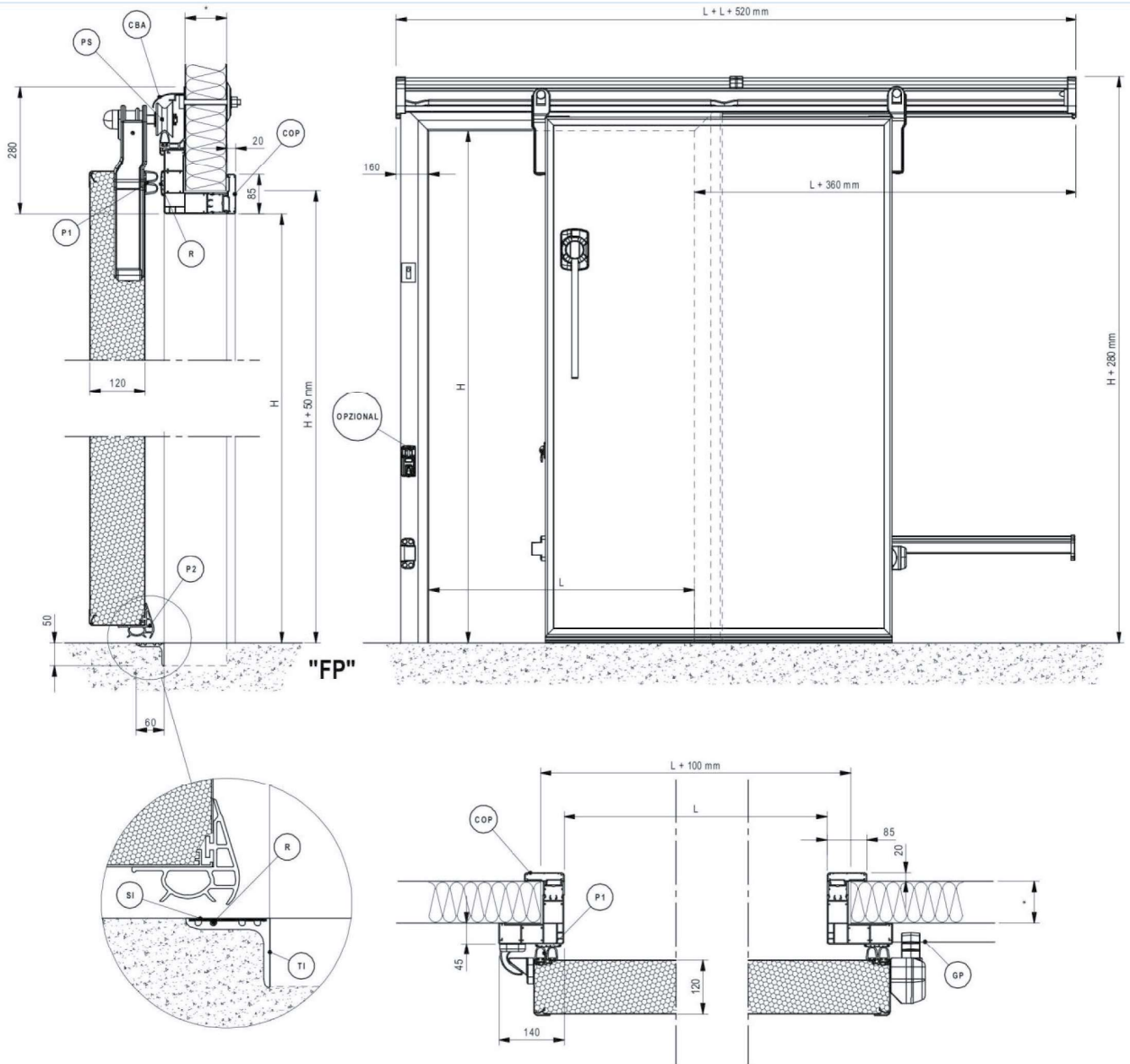

Données de montage :



 CARATTERISTICHE TECNICHE	 TECHNICAL FEATURES	 CARACTERISTIQUES TECHNIQUES
* Parete prefabbricata di spessore variabile	* Prefabricated panel	* Paroi prefabriquée
P1 Guarnizione di tenuta perimetrale	P1 Perimetral gasket	P1 Joint perimetral
P2 Guarnizione di tenuta inferiore	P2 Lower gasket	P2 Joint inferieur au sol
TI Soglia angolare in alluminio	TI Threshold	TI Seuil en aluminium
GP Guida posteriore in alluminio	GP Rear runner in aluminium profile	SI Seuil en acier INOX
PS Ruota di scorrimento	PS Sliding wheels	PS Pulies de roulement
R Resistenza elettrica	R Heating cable	R Cable électrique chauffant
CBA Copribinario in alluminio	CBA Aluminium trak cover	CBA Chace-rail en aluminium anodisé
COP Controporta per bloccaggio alla parete	COP Counter-frame	COP Contro-cadre

CHAMBRE FROIDE MODULAIRE NEGATIVE

Caractéristiques techniques :

Une gamme de chambres froides modulaires en froid positif ou négatif à partir de 2 m³. Ces chambres froides livrées en kit s'installent facilement.

- Panneaux modulaires faciles à monter et à démonter
- Panneaux en tôle d'acier blanc modulaire
- Isolation polyuréthane sans CFC, épaisseur 80 mm pour température de -5°C à +5°C ou épaisseur 120 mm de -18°C à -25°C
- Unité réfrigérante « à cheval » ou montée sur panneau
- Sol antidérapant en option
- Résistance anti-condensation sur la porte pour chambre négative.

Chambre froide modulaire positive Ep 80 mm / Chambre froide modulaire négative Ep 120 mm

Long en m	Larg en m	Haut en m	volume en m ³	EP en mm
1.15	1.15	2.10	2.78	80/120
2.30	1.15	2.10	5.55	80/120
3.45	1.15	2.10	8.33	80/120
2.30	2.30	2.10	11.11	80/120
3.45	2.30	2.10	16.66	80/120
3.45	3.45	2.10	25.00	80/120

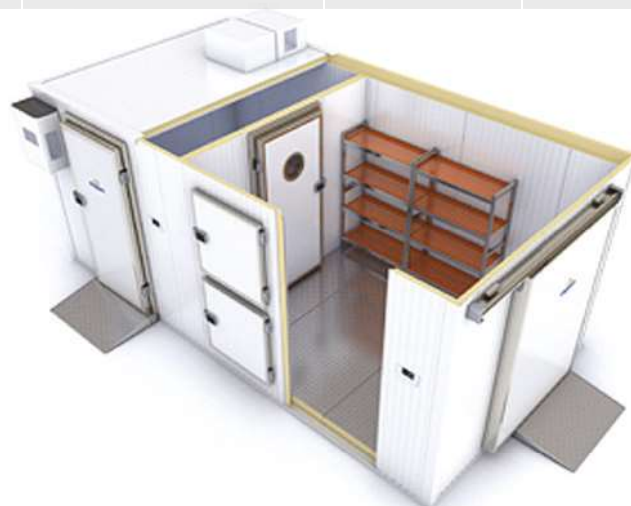

Montage Chambre modulaire:

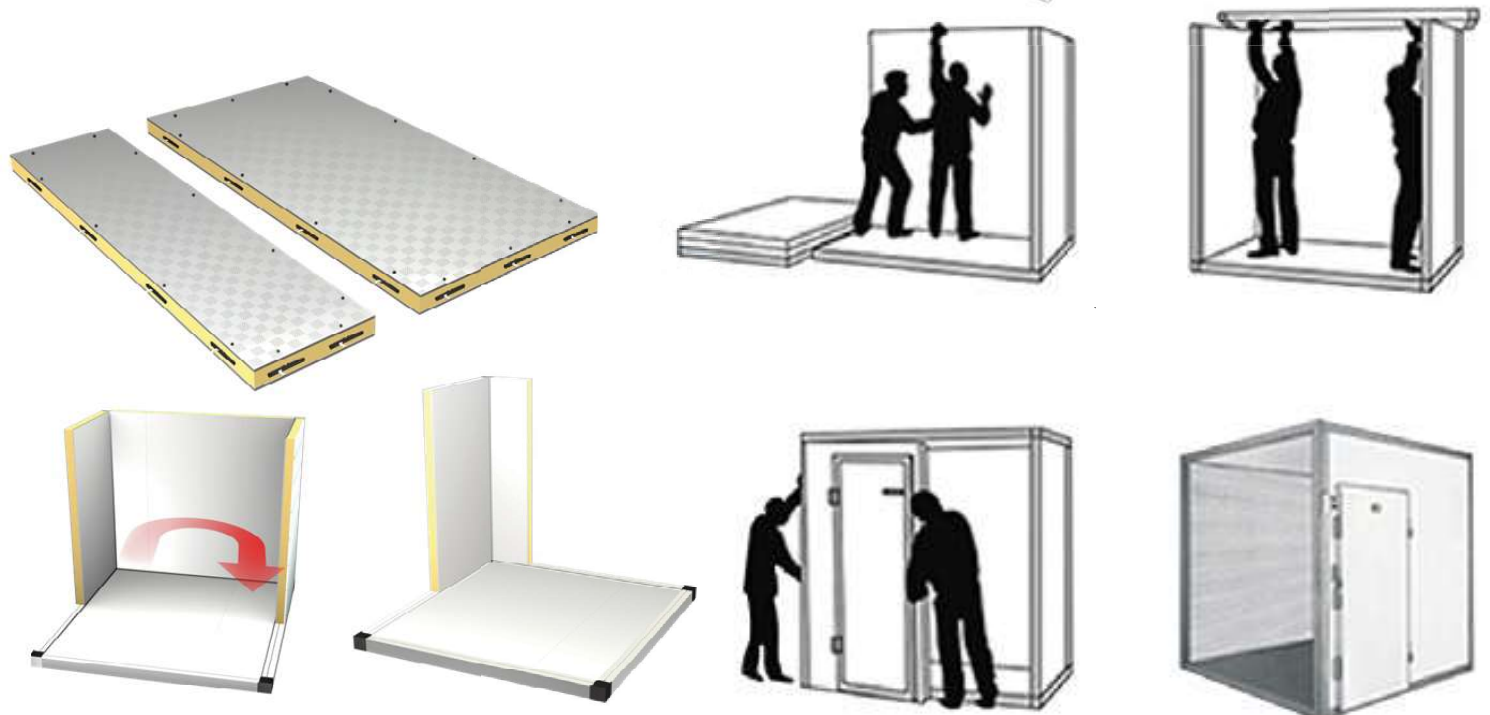

 (+216) 70 244 640

 (+216) 70 244 658

 **Siege Social :** Centre Urbain Nord
City Center Imm E-5-1, 1082 Tunis - Tunisie.

 **Showroom :** Route de ceinture, 4022
Akouda, Sousse - Tunisie.

 **Usine :** Route de Kondar
4060 Kalaa Kébira, Sousse - Tunisie.



www.panneauxdumaghreb.com.tn